



REGIONE CAMPANIA
AZIENDA OSPEDALIERA DI RILIEVO NAZIONALE E DI ALTA SPECIALIZZAZIONE
“SANT'ANNA E SAN SEBASTIANO”
CASERTA

Determina Dirigenziale N. 399 del 11/05/2022

Proponente: Il Direttore UOC PROVVEDITORATO ED ECONOMATO

Oggetto: Fornitura di n. 7 Carrelli per la movimentazione di merci per l'AORN S. Anna e S. Sebastiano di Caserta – Aggiudicazione ex art. 2 com. 1 lett. a) del D. Lgs. 76/2020 convertito in L. 120/2020 e s.m.i. alla Ditta CENTRO DIDATTICO NUOVA PUGLIA SRL;

PUBBLICAZIONE

In pubblicazione dal 11/05/2022 e per il periodo prescritto dalla vigente normativa in materia (art.8 D.Lgs 14/2013, n.33 e smi)

ESECUTIVITA'

Atto immediatamente esecutivo

TRASMISSIONE

La trasmissione di copia della presente Deliberazione è effettuata al Collegio Sindacale e ai destinatari indicati nell'atto nelle modalità previste dalla normativa vigente. L'inoltro alle UU. OO. aziendali avverrà in forma digitale ai sensi degli artt. 22 e 45 D.gs. n° 82/2005 e s.m.i. e secondo il regolamento aziendale in materia.

UOC AFFARI GENERALI

Direttore Eduardo Chianese

ELENCO FIRMATARI

Teresa Capobianco - UOC PROVVEDITORATO ED ECONOMATO

Eduardo Scarfiglieri - UOC GESTIONE ECONOMICO FINANZIARIA

Eduardo Chianese - UOC AFFARI GENERALI

Oggetto: Fornitura di n. 7 Carrelli per la movimentazione di merci per l'AORN S. Anna e S. Sebastiano di Caserta – Aggiudicazione ex art. 2 com. 1 lett. a) del D. Lgs. 76/2020 convertito in L. 120/2020 e s.m.i. alla Ditta CENTRO DIDATTICO NUOVA PUGLIA SRL;

Direttore UOC PROVVEDITORATO ED ECONOMATO

A conclusione di specifica istruttoria, descritta nella narrazione che segue, si rappresenta che ricorrono i presupposti finalizzati all'adozione del presente provvedimento, ai sensi dell'art. 2 della Legge n. 241/1990 e s.m.i. e, in qualità di responsabile del procedimento, dichiara l'insussistenza del conflitto di interessi, ai sensi dell'art. 6bis della legge 241/90 e s.m.i.

PREMESSO CHE

- il Direttore della Farmacia Ospedaliera, Dott.ssa Anna Dello Stritto, con mail del 23/03/2022 (Allegato n. 1), nel reiterare le precedenti richieste (in atti giacenti), ha segnalato a questa UOC l'improcrastinabile necessità di disporre "dei carrelli per il trasporto merci", segnalando al contempo l'urgenza dell'acquisto a farsi "per non interrompere il servizio giornaliero di consegna farmaci e D.M. alle UU.OO. Sanitarie";
- con la suddetta mail, la precitata Dott.ssa ha anche trasmesso le specifiche tecniche dei beni da acquistare sottoriportate:
 - n. 2 carrelli portatutto a due vasche, lamiera 15/10 portata kg.250 a quattro ruote (2fisse-2girevoli) dimensioni utili mm 500x800x830h;
 - n. 4 carrelli a 4 ruote (2fisse-2girevoli) in acciaio inox portatutto con pianale provvisto di paracolpi angolari, dimensioni mm 800x1200;
- in data 30/03/2022 (Allegato n. 2) è pervenuta un'ulteriore anagola richiesta, a firma del Responsabile della UOSD Genetica e Biologia Molecolare, Dott.ssa Maddalena Schioppa, per la fornitura di un carrello pianale allungabile con ruote girevoli per il trasporto di materiale pesante, secondo le specifiche ivi riportate;
- tale richiesta è stata validata dal Direttore del Dipartimento dei Servizi Sanitari, Dott. Arnolfo Petruzzello (Allegato n. 2);

RILEVATO CHE

- in data 07/04/2022 questa UOC con nota Prot. n. 11398 ha inoltrato - tramite posta certificata - invito a presentare offerta per le forniture sopradescritte alle Ditte CAM HOSPITAL, CBS MEDICAL, CE.NA.M., CENTRO DIDATTICO NUOVA PUGLIA, CFS ITALIA, CHEMICALS, KARREL HEALTH SOLUTIONS, L.P. PHARM e NETCOM INDUSTRY, quali operatori economici presenti nel settore (Allegato n.3);
- entro il termine prescritto (le ore 12:00 del 14/04/2022), sono pervenute a mezzo pec le offerte delle Ditte CAM HOSPITAL SRL, L.P. PHARM, CE.NA.M. e CENTRO DIDATTICO NUOVA PUGLIA, (Allegato n. 4) come di seguito specificate:

DITTA	Carrelli a due vasche Importo unitario offerto	Carrelli a 4 ruote Importo unitario offerto	Importo totale IVA esclusa
CAM HOSPITAL SRL	486,00	4.590,00	5.076,00
CE.NA.M.	993,28	4325,00	5.318,28

Determinazione Dirigenziale

CENTRO DIDATTICO NUOVA PUGLIA	1.890,00	3.150,00	5.040,00
L.P. PHARM	356,00	915,00	1.271,00

CONSIDERATO CHE

- il Direttore della UOC Farmacia Ospedaliera, Dott.ssa Anna Dello Stritto, al fine di salvaguardare il corretto svolgimento dell'istruttoria – su richiesta del servizio scrivente (mail del 15/04/2022 - Allegato n.5) – ha esaminato le schede tecniche trasmesse, con le seguenti risultanze (Allegato n. 6):
 - CAM HOSPITAL SRL – Offerta conforme;
 - CE.NA.M. – Offerta conforme;
 - CENTRO DIDATTICO NUOVA PUGLIA – Offerta conforme;
 - L.P. PHARM – Offerta non conforme poiché *“i prodotti non rispondono alle specifiche richieste per la portata”*
- il Responsabile della UOSD Genetica e Biologia Molecolare, Dott.ssa Maddalena Schioppa, in relazione alla richiesta di valutazione della conformità tecnica dei carrelli offerti, ha confermato che *“tutte le offerte rispondono alle caratteristiche minime richieste”* (Allegato n. 7);
- l'Ufficio competente per l'istruttoria, a seguito della comparazione delle offerte, risultate conformi giusta validazione delle Strutture richiedenti, ha individuato quella economicamente più conveniente, nella specie l'offerta proposta dalla Ditta CENTRO DIDATTICO NUOVA PUGLIA S.R.L., il cui importo ammonta ad € 5.040,00.

VISTI

- l'art. 2 com. 1 lett. a) del D. Lgs. 76/2020 convertito in L. 120/2020 e s.m.i.;
- l'art. 95 com 4 lett.b) del D. Lgs. 50/2016 e s.m.i.;

ESAMINATI tutti gli atti innanzi richiamati ed allegati alla presente;

RITENUTO DI affidare ex art. 1, comma 2, lett. b) del D. Lgs. 76/2020 convertito in L. 120/2020 e s.m.i. alla Ditta CENTRO DIDATTICO NUOVA PUGLIA SRL la fornitura di n. 7 Carrelli per la movimentazione di merci da destinare alla Farmacia Ospedaliera ed alla UOSD Genetica e Biologia Molecolare, giusta configurazione descritta nella rispettiva offerta e per l'importo complessivo di € 5.040,00 IVA esclusa al 22%;

ATTESTATA

- la legittimità della presente proposta di determinazione, che è conforme alla vigente normativa in materia;

DETERMINA

Per i motivi espressi in premessa:

I – DI AFFIDARE ex art. 1, comma 2, lett. b) del D. Lgs. N. 76/2020 conv. in Legge n. 120/2020 alla Ditta Ditta CENTRO DIDATTICO NUOVA PUGLIA SRL la fornitura di n. 7 Carrelli per la movimentazione di merci per le esigenze della UOC Farmacia Ospedaliera e UOSD Genetica e Biologia Molecolare, secondo la

Determinazione Dirigenziale



REGIONE CAMPANIA
AZIENDA OSPEDALIERA DI RILIEVO NAZIONALE E DI ALTA SPECIALIZZAZIONE
"SANT'ANNA E SAN SEBASTIANO"
CASERTA

configurazione descritta nella rispettiva offerta, tanto per l'importo complessivo di € 5.040,00 IVA esclusa al 22%;

II - DI IMPUTARE la spesa complessiva pari ad € 6.148,80 IVA inclusa al 22%, sul c.e. 1010205010 "Mobili e arredi sanitari" relativo al bilancio 2022;

III – DI INSERIRE la clausola di recesso, ai sensi del combinato disposto dagli artt. 92 e 100 del D.Lgs. 159/2011 s.m.i., qualora vengano accertati elementi relativi a tentativi di infiltrazione mafiosa;

IV – DI PREVEDERE, altresì, apposita clausola risolutiva espressa qualora So.Re.Sa. spa (soggetto aggregatore per la Regione Campania) avesse nel frattempo attivato analoga convenzione/accordo quadro centralizzato;

V – DI TRASMETTERE copia del presente atto al Collegio Sindacale, ai sensi di legge, nonché alla UOC Gestione Economico-Finanziaria, alla UOC Farmacia Ospedaliera, al Dipartimento dei Servizi Sanitari ed alla UOSD Genetica e Biologia Molecolare.

L'estensore

Dott.ssa Maria Fatima Corvino

**IL DIRETTORE f.f. U.O.C. PROVVEDITORATO
ED ECONOMATO
Dott.ssa Teresa Capobianco**

Determinazione Dirigenziale

Il presente atto, in formato digitale e firmato elettronicamente, costituisce informazione primaria ed originale ai sensi dei combinati disposti degli artt. 23-ter, 24 e 40 del D.Lgs. n. 82/2005. Eventuale riproduzione analogica, costituisce valore di copia semplice a scopo illustrativo.



REGIONE CAMPANIA
AZIENDA OSPEDALIERA DI RILIEVO NAZIONALE E DI ALTA SPECIALIZZAZIONE
"SANT'ANNA E SAN SEBASTIANO"
CASERTA

ATTESTAZIONE DI VERIFICA E REGISTRAZIONE CONTABILE
(per le proposte che determinano un costo per l'AORN – VEDI ALLEGATO)

Determinazione Dirigenziale

Il presente atto, in formato digitale e firmato elettronicamente, costituisce informazione primaria ed originale ai sensi dei combinati disposti degli artt. 23-ter, 24 e 40 del D.Lgs. n. 82/2005. Eventuale riproduzione analogica, costituisce valore di copia semplice a scopo illustrativo.

Acquisto urgente carrelli trasporto merci**Da** accettazionefarmacia <accettazionefarmacia@ospedale.caserta.it>**A** provveditorato <provveditorato@ospedale.caserta.it>**Data** mercoledì 23 marzo 2022 - 09:45

Alla c.a. Antonio Grieco e Antonio Tosto

Come da accordi telefonici di questa mattina e, anche a seguito della telefonata intercorsa tra il sig.

Antonio Quarizzo e le SS.LL., si ritrasmette la richiesta di acquisto dei carrelli per il trasporto merci.

Considerato che quelli in dotazione alla U.O.C. Farmacia sono inutilizzabili, al fine di non interrompere il servizio giornaliero di consegna farmaci e D.M. alle UU.OO. Sanitarie, la richiesta riveste carattere di estrema urgenza.

Si resta in attesa di riscontro

dr.ssa Anna Dello Stritto

BRW94533061A742_010476.pdf

D. Sse
Dominio
Procedere
23/03/2022
ME

SOLLECITO richiesta approvvigionamento attrezzature movimentazione merci.

Da FARMACIA AORN CASERTA <farmacia@ospedalecasertapec.it>**A** Provveditorato <provveditorato@ospedalecasertapec.it>**Data** venerdì 24 settembre 2021 - 11:26

Si trasmette nota in allegato, richiamata in oggetto, già rinviata in data 08/02/2021 con prot. 4384.

Si resta in attesa di riscontro.

UOC FARMACIA

CCF_000122.pdf

SOLLECITO richiesta approvvigionamento attrezzature movimentazione merci.

Da posta-certificata@pec.aruba.it <posta-certificata@pec.aruba.it>
A farmacia@ospedalecasertapec.it <farmacia@ospedalecasertapec.it>
Data venerdì 24 settembre 2021 - 11:26

Ricevuta di avvenuta consegna

Il giorno 24/09/2021 alle ore 11:26:25 (+0200) il messaggio
"SOLLECITO richiesta approvvigionamento attrezzature movimentazione merci." proveniente da
"farmacia@ospedalecasertapec.it"
ed indirizzato a "provveditorato@ospedalecasertapec.it"
è stato consegnato nella casella di destinazione.
Identificativo messaggio: opec2951.20210924112617.02081.715.2.69@pec.aruba.it

dati-cert.xml
postacert.eml
smime.p7s



Azienda Ospedaliera di Caserta

"Sant'Anna e San Sebastiano"

di rilievo nazionale e di alta specializzazione

Via Palasciano - 81100 Caserta (CE) centralino: telefono: 0823 231111

Direttore Generale

Dott. Mario Nicola Vittorio FERRANTE

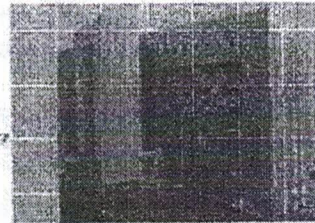

U.O.C. Farmacia

Caserta, 28/01/2019

Al Provveditorato
Sede

OGGETTO: richiesta approvvigionamento attrezzature movimentazione merci.

- Si chiede per le esigenze di questa U.O.C. l'approvvigionamento delle seguenti attrezzature:
- n° 1 transpallet di portata kg. 3000 con comando a leva, larghezza forche mm520, lunghezza forche mm1150;
 - n° 2 carrelli portatutto a 2 vasche, lamiera 15/10 portata kg. 250 a quattro ruote (2 fisse - 2 girevoli) dimensioni utili mm 500x800x830h;
 - n° 4 carrelli a 4 ruote (2 fisse - 2 girevoli) in acciaio inox portatutto con pianale provvisto di paracolpi angolari, dim. mm 800x1200;
 - n° 50 cassette in plastica, impilabili, con coperchio incorporato chiudibile con sigillo di sicurezza, dim. mm 500x320x26h;
 - n° 50 cassette in plastica, impilabili, con coperchio incorporato chiudibile con sigillo di sicurezza, dim. mm 250x320x26h;

Direttore U.O.C. Farmacia
Dott.ssa Anna Dello Stritto

Da "FARMACIA AORN CASERTA" <farmacia@ospedalecasertapec.it>

A "Provveditorato" <provveditorato@ospedalecasertapec.it>

Data mercoledì 30 gennaio 2019 - 08:31

Richiesta approvvigionamento attrezzature movimentazione merci.

Con la presente, si invia, la richiesta di approvvigionamento attrezzature allegata in oggetto.

Cordiali saluti U.O.C. Farmacia.

Allegato(i)

Richiesta approvvigionamento attrezzature movimentazione merci.pdf (992 Kb)

Alle. 2



REGIONE CAMPANIA
AZIENDA OSPEDALIERA DI RILIEVO NAZIONALE
E DI ALTA SPECIALIZZAZIONE
"SANT'ANNA E SAN SEBASTIANO" DI CASERTA

DIPARTIMENTO DEI SERVIZI SANITARI
U.O.S.D. GENETICA E BIOLOGIA MOLECOLARE
Resp. Dott.ssa Maddalena Schioppa

Al Direttore della UOC Provveditorato
epc Al Direttore del Dipartimento dei Servizi Sanitari
epc Alla Direzione Sanitaria

Oggetto: richiesta approvvigionamento carrello trasporto materiale

Si richiede per la UOSD da me diretta l'approvvigionamento di un carrello
pianale allungabile con ruote girevoli per il trasporto di materiale pesante.
Certa di un sollecito riscontro, colgo l'occasione per porgere cordiali saluti.

Caserta 29/03/2022

Dott.ssa Maddalena Schioppa

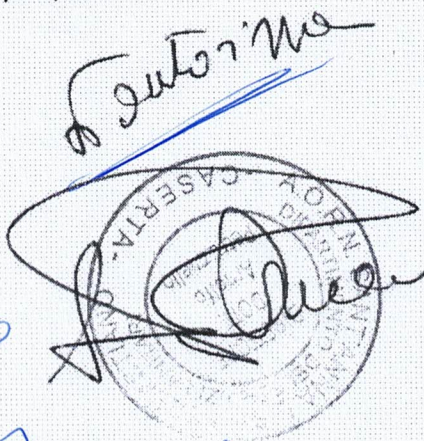

Handwritten signature of Maddalena Schioppa

31/03/2022
Dott. Grieco
so che ha
assemblee
alle altre

Handwritten signature and stamp of the U.O.S.D. Genetica e Biologia Molecolare

U.O.S.D. Genetica e Biologia Molecolare
Azienda Ospedaliera di Rilievo Nazionale Sant'Anna e San Sebastiano - Caserta
Via Palasciano 81100 - Caserta
Tel. 0823/232523-2149-2138
e-mail: geneticaebiologiamol@ospedale.caserta.it

Dimensioni del carrello
mm 1040 x 600 x 250A
04-0422
per il servizio di trasporto
le seguenti dimensioni:
800x1200 mm
non allungabile

Post. n 10221 del 29.03.22



All. 3

REGIONE CAMPANIA
AZIENDA OSPEDALIERA DI RILIEVO NAZIONALE
E DI ALTA SPECIALIZZAZIONE
"SANT'ANNA E SAN SEBASTIANO" DI CASERTA

A.O.G. UOC Affari Generali - Ufficio Protocollo Generale
Protocollo: 0011398/U Data: 07/04/2022 12:29
Ufficio: UFFICIO PROTOCOLLO
Classifica:

Spett.le Ditta



OGGETTO: Fornitura di n. 7 Carrelli per movimentazione merci per le esigenze della UOC Farmacia Ospedaliera e la UOSD Genetica e Biologia Molecolare - Richiesta -

Si invita Codesta Spett.le Ditta a voler formulare e a far pervenire entro e non oltre le ore 12:00 del giorno 14/04/2022 all'indirizzo pec provveditorato@ospedalecasertapec.it scheda tecnica e offerta economica comprensiva di prezzo di listino del produttore, percentuale di sconto applicata e prezzo finale offerto per la fornitura di seguito indicata:

- n. 2 carrelli portatutto a due vasche, lamiera 15/10 portata kg.250 a quattro ruote (2fisse-2girevoli) dimensioni utili mm 500x800x830h;
- n. 5 carrelli a 4 ruote (2fisse-2girevoli) in acciaio inox portatutto con pianale provvisto di paracolpi angolari, dimensioni mm 800x1200.

Le condizioni di fornitura sono le seguenti:

Luogo di consegna:

Magazzino Generale AORN "S. ANNA E S. SEBASTIANO" via G. La Pira, Caserta.

Nella bolla di consegna, debitamente datata e numerata, secondo le vigenti disposizioni di legge in materia, dovrà essere indicato il numero del buono d'ordine, oltre alla descrizione del prodotto, la quantità, ecc. La ditta effettuerà le consegne a proprio rischio e con carico delle spese di qualsiasi natura.

Cessione dei crediti, cessione del contratto e subappalto

La cessione dei crediti derivanti dal presente contratto è soggetta alle disposizioni di cui all'art.106 del D.lgs. n.50/2016. In particolare, le cessioni dei crediti devono essere stipulate con atto pubblico o scrittura privata autenticata ed essere notificate alla stazione appaltante. Le stesse diventano efficaci ed opponibili alla stazione appaltante decorsi 45 giorni dalla notifica qualora non vengano rifiutate con apposita comunicazione.

È fatto divieto alla ditta aggiudicataria di cedere a terzi, in tutto o in parte, l'oggetto del contratto, pena l'immediata risoluzione dello stesso nonché il risarcimento di ogni conseguente danno. Non è ammesso il subappalto.

Fatturazione:

Si comunica che a far data dal 31 Marzo 2015 l'Azienda Ospedaliera "Sant'Anna e San Sebastiano" di Caserta accetterà le fatture solo nel formato elettronico secondo l'allegato A del DM n.55/2013 e s.m.e.i. Le fatture elettroniche indirizzate alla presente Azienda Ospedaliera devono contenere i seguenti elementi specifici (come riportato sul sito: www.indicepa.gov.it):

Denominazione Ente:	Azienda Ospedaliera Sant'Anna e San Sebastiano di Caserta
Codice IPA:	aosa_061



REGIONE CAMPANIA
AZIENDA OSPEDALIERA DI RILIEVO NAZIONALE
E DI ALTA SPECIALIZZAZIONE
"SANT'ANNA E SAN SEBASTIANO" DI CASERTA

Codice Univoco Ufficio:	551B2G
Nome dell'Ufficio:	FATTURAZIONE
Cod. fisc. del Servizio di F.E.:	02201130610
Partita Iva :	02201130610

Pagamento:

il pagamento avverrà nei 60 (sessanta) giorni dalla data di ricezione delle fatture da parte del Servizio Economico-Finanziario dell'AORN, dopo l'acquisizione del visto di regolare esecuzione del Responsabile della UO di destinazione.

Ai sensi e per gli effetti dell'art. 3) della legge 136 del 2010 e s.m.i. il fornitore deve assumere gli obblighi di tracciabilità dei flussi finanziari; pertanto, per non incorrere nella risoluzione del contratto, ai sensi dell'art. 3) comma 9 bis della suddetta legge, deve comunicare mediante dichiarazione sostitutiva dell'atto di notorietà - art. 47 DPR 445/2000 - gli estremi del c/c postale o bancario dedicato su cui effettuare i pagamenti, unitamente alle generalità ed al codice fiscale dei soggetti delegati ad operare sul conto, allegando fotocopia dei documenti di riconoscimento.

Il fornitore prende atto che il mancato utilizzo del conto corrente postale o bancario, ovvero degli altri strumenti che assicurino la tracciabilità dei movimenti finanziari, costituisce causa di risoluzione del contratto ai sensi dell'art. 3), comma 9 bis della legge 136/2010 e s.m.i.

L'impresa affidataria accetta, inoltre, tutte le clausole di cui al "Protocollo di Legalità" di cui la medesima società ha preso visione ed ha scaricato sul sito www.ospedale.caserta.it ad eccezione delle previsioni di cui all'art.2 co.2 punti h) e i) e di quelle di cui all'art.7 co.1 e all'art.8 co.1 clausola 7) e 8). (vedi delibere AORN n.6 del 31.01.14 e n.357 del 21.11.14)

Controversie

Per la soluzione di controversie eventualmente insorte nel corso dell'esecuzione della fornitura, sarà inizialmente tentata la composizione in via amministrativa. In caso di perdurante disaccordo la risoluzione del contenzioso sarà affidata al competente Tribunale di Santa Maria Capua Vetere.

Norme comuni

Per quanto non previsto espressamente dalla presente, si rinvia alla disciplina comunitaria e nazionale vigente in materia di contratti pubblici.

Si precisa che con la presente lettera questa Azienda non assume alcun impegno contrattuale e, di conseguenza, può procedere alla revoca della medesima in qualsiasi momento senza ulteriore comunicazione.

*Il Direttore f.f. UOC Provveditorato ed Economato
Dott.ssa Teresa Capobianco*

Alle. 4



CENTRO DIDATTICO NUOVA PUGLIA s.r.l.

Viale delle Querce, 44 – 73020 CAVALLINO (LE)
 Tel. e Fax: 0832.348345 – P. IVA 01993010758
 Cap. Soc. Int. Vers. € 100.000,00
 e-mail: cdnpuglia@gmail.com
 pec: cdnpuglia@legalmail.it
 Codice SdI: E06UCUD



Vendita di arredi ed attrezzature per:
 Asili Nido, Scuole, Ospedali, Palestre, Parchi Gioco
 Sedi Municipali e Comunità in Genere

Spett.le Azienda Ospedaliera di Rilievo Nazionale
 “Sant’Anna e San Sebastiano” – Caserta
 U.O.C. Provveditorato ed Economato
 Via Palasciano, 81100 – Caserta (CE)

OGGETTO: Preventivo di spesa per la fornitura di n. 7 Carrelli per movimentazione merci per le esigenze della UOC Farmacia Ospedaliera e la UOSD Genetica e Biologia Molecolare.
 Rif. Vs. Protocollo n. 0011398/U del 07/04/2022

OFFERTA ECONOMICA

Il sottoscritto MARTI SALVATORE, nato il 26/10/1954 a MELPIGNANO (LE) in qualità di AMMINISTRATORE UNICO e DIRETTORE TECNICO dell’impresa CENTRO DIDATTICO NUOVA PUGLIA s.r.l., con sede in CAVALLINO (LE) via DELLE QUERCE n. 44, cap. 73020, prov. LECCE, telefono 0832/348345, Codice Fiscale 01993010758, Partita IVA 01993010758, PEC: cdnpuglia@legalmail.it

DICHIARA

- Di offrire il prezzo complessivo per l’offerta di cui all’ oggetto di **€. 5.040,00 (CINQUEMILAQUARANTA/00)**, oltre IVA.
- Di formulare per la fornitura in oggetto l’offerta di seguito riportata.
- L’offerta si intende fissa ed invariata per tutta la durata del contratto e non vincoleranno in alcun modo la Stazione Appaltante;
- Il prezzo si intende omnicomprensivo delle spese di trasporto, imballo, scarico, installazione a regola d’arte e qualsiasi altra spesa od onere derivante dalla fornitura ad eccezione dell’IVA;
- La validità dell’offerta è di 180 giorni dalla data di scadenza per la presentazione dell’offerta;
- Conformità dei prodotti offerti alle normative vigenti.

Q.TÀ	NOME COMMERCIALE	CODICE FORNITORE	PREZZO LISTINO €	SCONTO OFFERTO	PREZZO UNITARIO € (IVA ESCLUSA)	IMPORTO TOTALE € (IVA ESCLUSA)
2	Carrelli portatutto in acciaio inox a 2 vasche, dim. cm. 80x50x83H.	110422CE2-CDN	1.350,00	30%	945,00	1.890,00
5	Carrelli portatutto in acciaio inox a 4 ruote con pianale, dim. cm. 120x80x100H.	110422CE1-CDN	900,00	30%	630,00	3.150,00
TOTALE						€. 5.040,00

DICHIARA INOLTRE

Di assumere a proprio carico tutti gli oneri assicurativi e previdenziali di legge, di osservare le norme vigenti in materia di sicurezza sul lavoro e di retribuzione dei lavoratori dipendenti, nonché di accettare condizioni contrattuali e penali.

CONDIZIONI COMMERCIALI:

TRASPORTO: INCLUSO.

TEMPI DI CONSEGNA: 20/25 GG. DATA RICEVIMENTO ORDINE.

Cavallino, 12/04/2022.

IL LEGALE RAPPRESENTANTE

CENTRO DIDATTICO NUOVA PUGLIA S.p.A.
Cassa di Credito di Bari

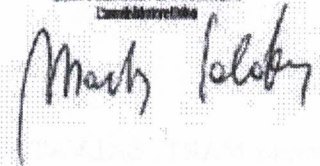

DESCRIZIONE	QUANTITA'	UNITA'	VALORE UNITARIO	VALORE TOTALE	OBSERVAZIONI

CE.N.A.M. S.r.l.

FORNITURE - INSTALLAZIONE - MANUTENZIONE - MULTIPROGRAMS

Via S. MARIA DELL'ARCO, 49 - 98121 Messina

Iscr. C.C.I.A.A. di Messina n° 149062 Is. trib. ME11606

Partita I.V.A. 01832040834 - Cap. sociale € 10.200/00 I.V.

Tel/fax 090344025 vendite.cenam@tiscali.it

CELL. 3473629401

Spett/le

REGIONE CAMPANIA

AZIENDA OSPEDALIERA DI RILIEVO NAZIONALE E DI ALTA SPECIALIZZAZIONE

“ SANT'ANNA E SAN SEBASTIANO” DI CASERTA

Oggetto: Preventivo per la fornitura di 7 carrelli

Vi rimettiamo offerta per quanto segue:

n° 2 carrelli cm. 50x80x83

art. 041avinox cu. 496,64x 2 = 993,28

n° 5 carrelli cm 80x120

art.044inox cu. 865,00 c 5 = 4325,00

si allegano schede tecniche, stralcio listino prezzi, durc in corso di validità

porto franco imballo franco consegna 15 giorni data ordine

sconto 20% su listino casa produttrice

dichiarazione flussi

Cordiali saluti

Messina 14/04/2022

CE.N.A.M. S.r.l.
L'Amministratore

Mario Salvatore

Data : 13/04/2022 Prot. N° 170422-EMI

Spett.le
AORN CASERTA

VS. RICHIESTA DI PREVENTIVO

Il sottoscritto Vincenzo Bisogno, nella sua qualità di legale rappresentante della C.A.M. Hospital S.r.l. con sede legale in Via L. Guercio n.84-84100 Salerno e sede amministrativa e deposito in Via Irno - 84098 Pontecagnano Faiano (SA) in relazione alla Vs. richiesta di preventivo formula la propria migliore offerta per la fornitura dei prodotti di vostro interesse:

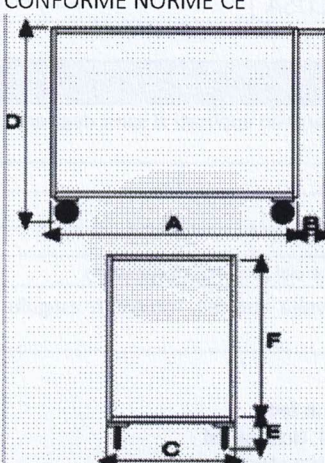
Codice	Descrizione Merce	Q.t à	Listino	Sco nto	Prezzo unitario a Voi riservat o	Prezzo totale (prezzo unitario x q.tà)												
	<p>CARRELLO PORTATUTTO CON 2 PIANI CON BORDO CONTENIMENTO</p>  <p>Carrello portatutto con 2 piani con bordo contenimento 4 ruote (2 fisse - 2 girevoli) gomma piena Ø125 Dimensioni utili mm 500x800x830h Lamiera 15/10 con bordo mm 30 Peso Kg 20 Portata Kg 250 VERNICIATURA A POLVERI ACRILICHE CONFORME NORME CE</p>  <table border="1" data-bbox="215 1935 677 2012"> <tr> <td>A</td> <td>B</td> <td>C</td> <td>D</td> <td>E</td> <td>F</td> </tr> <tr> <td>800</td> <td>150</td> <td>500</td> <td>880</td> <td>190</td> <td>630</td> </tr> </table>	A	B	C	D	E	F	800	150	500	880	190	630	02	€ 270,00	10%	€ 243,00	€ 486,00
A	B	C	D	E	F													
800	150	500	880	190	630													

PIANALE MAXI MM 1200X800 IN ACCIAIO INOX CON PARACOLPI ANGOLARE IN GOMMA GRIGIA

05 € 1.020,00 10% € 918,00 € 4.590,00



Struttura completamente in Acciaio Inox AISI 304 2 ruote fisse, 2 ruote girevoli in gomma grigia antitraccia con nucleo in polipropilene Ø 200 Supporti zincati ruote imbullonati alla struttura attraverso contropiastre saldate allo chassy Dimensioni totali mm 1300x800x1055h. Dimensioni piano mm 1200x800 Portata DaN Kg 400 Portata Statica Kg 500 Peso Kg 41 Pianale in Lamiera Alto Spessore 20/10 con chassy portante in tubolare Manico di spinta in tubolare tondo con quattro traverse di contenimento

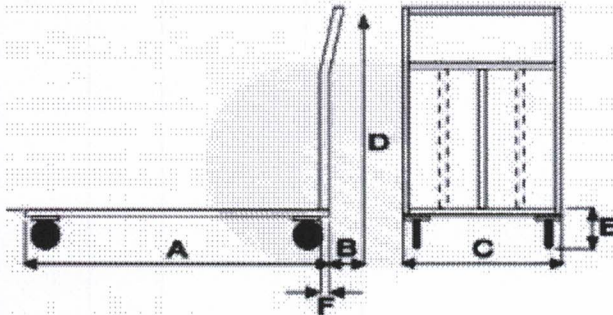

A	B	C	D	E	F
1200	70	800	1055	270	30



Paracolpo Angolare in Gomma Grigia Dimensioni Esteso mm 210x30 Spessore mm 18 Il Para Spigoli protegge l'operatore dai colpi accidentali. Inoltre evita graffi e danni ai muri e/o oggetti

TOTALE IVA ESCLUSA

€ 5.076,00

CONDIZIONI DI FORNITURA

Pagamento: 30 GIORNI DATA FATTURA - In caso di ritardi di pagamento gli interessi moratori saranno applicati ai sensi degli artt. 4 e 5 del D.Lgs. 231 del 9.10.2002

IVA: come per legge Vs carico non compresa nei prezzi

Trasporto e montaggio: a ns. carico

Tempi di consegna: 10/15 giorni lavorativi data ordine (salvo pronto in casa)

Note: sono escluse opere murarie ed impiantistiche eventualmente necessarie per l'installazione dei prodotti di cui sopra

Garanzia: 12 mesi. sono esclusi interventi dovuti a cadute, manomissioni, mancanze, calamità naturali, interventi eseguiti da tecnici non autorizzati, erroneo utilizzo

In fede

C.A.M. Hospital Srl
L'amministratore Unico
(dr. Vincenzo Bisogna)

CAM HOSPITAL S.r.l.

Via Irno ex tabacchificio Mattiello - 84098 PONTECAGNANO FAIANO (SA)

p.iva/01897730659

TEL 089.38.56.937 - 089.38.47.28 FAX 089.38.66.456



LP PHARM s.r.l.
Forniture Ospedaliere



Spett.le
A.O. DI RILIEVO NAZIONALE
SANT'ANNA E SAN SEBASTIANO
CASERTA

provveditorato@ospedalecasertapec.it;

Oggetto : ns. offerta 243 del 13.04.2022

In riferimento alla Vs richiesta prot. 0011398/U del 07.04.2022 , con la presente inviamo ns. migliore offerta :

Codice	Descrizione articolo	Prezzo unitario	Quantità richiesta	Importo totale
C115	Carrello di servizio merci mis. Mm.500x800x830h. due vasche, quattro ruote (2 fisse e 2 girevoli) portata 300 kg.	€ 178,00	02 pz.	€ 356,00
C116	Carrello di servizio mis. Mm.500x800x1200h. due vasche, quattro ruote (2 fisse e 2 girevoli) portata 300 kg.	€ 183,00	05 pz.	€ 915,00
TOTALE GENERALE OFFERTA-----				€ 1.271,00
*** allegata scheda tecnica***				

Condizioni di vendita:

Materiale disponibile consegna entro le 24h

Pagamento : da concordare

Trasporto: a ns. carico

A disposizione per ulteriori informazioni l'occasione è gradita per porgere distinti saluti

L.P. Pharm srl unipersonale
Ufficio commerciale
Tiziana Capponi

Sede legale: Via Vicinale Micca n°19 cap 80124 Agnano Napoli P.Iva 04376821213 e-mail: info@lppharm.it

Sede Operativa: Via Vicinale Micca n°19 cap 80124 Agnano(Napoli) Tel/Fax 0817627153

valutazione conformità carrelli

Da **provveditorato** <provveditorato@ospedale.caserta.it>

A **accettazionefarmacia** <accettazionefarmacia@ospedale.caserta.it>,
geneticaebiologiamolecolare <geneticaebiologiamolecolare@ospedale.caserta.it>

Data venerdì 15 aprile 2022 - 12:29

Si trasmettono in allegato offerte tecniche per la valutazione della conformità tecnica ai fini del prosieguo delle competenze.

UOC Provveditorato ed Economato
AORN Sant'Anna e San Sebastiano di Caserta

Prot.N° 17022-EMI del 13-04-2022 CARRELLI X AORN CASERTA.pdf
sub_17442519496375262071_CARRELLO A DUE VASCHE
_acciaio_inox_AISI_304.pdf
sub_2928722933827669696_CARRELLO A DUE VASCHE
_acciaio_inox_AISI_304.pdf
scheda tecnica lp pharm.pdf
Schede tecniche CDNP.pdf



REGIONE CAMPANIA
 AZIENDA OSPEDALIERA DI RILIEVO NAZIONALE
 E DI ALTA SPECIALIZZAZIONE
 "SANT'ANNA E SAN SEBASTIANO" DI CASERTA

U.O.C. Farmacia

Caserta, 27/04/2022

Al Direttore f.f. U. O. C.
 Provveditorato ed Economato

27/04/2022
Pett. Quilès
considera
i lotti
non affidati
per il
procedimento
audizione
delle
AV.
AO

OGGETTO: Conformità attrezzature movimentazione merci.

Si espongono di seguito le conformità dei prodotti per la movimentazione delle merci

Lotto 1

Transpallett di portata kg. 3000 con comando a leva, larghezza forche mm 520, lunghezza forche mm 1150.

Ditta	Prodotto	Giudizio	Motivazione
Nessuna offerta			

Lotto 2

Carrelli portatutto a 2 vasche, lamiera 15/10 portata kg. 250 a quattro ruote (2 fisse - 2 girevoli) dimensioni utili mm. 500x800x830h.

Ditta	Prodotto offerto	Giudizio	Motivazione
C.A.M. Hospital srl	Carrello portatutto con 2 piani con bordo contenimento	CONFORME	
CARMECCANICA	Portatutto Medio a 2 piani con bordo di contenimento in acciaio inox AISI 304	CONFORME	
Centro Didattico Nuova Puglia srl	Carrelli portatutto in acciaio INOX a 2 vasche	CONFORME	
L.P. PHARM srl	Carrelli a Vasche	NON CONFORME	I prodotti non rispondono alle specifiche richieste per la portata

Lotto 3

Carrelli a quattro ruote (2 fisse – 2 girevoli) in acciaio inox portatutto con pianale provvisto di paracolpi angolari, dimensioni mm. 800x1200.

Ditta	Prodotto offerto	Giudizio	Motivazione
C.A.M. Hospital srl	Pianale Maxi mm 1200x800 in acciaio inox con paracolpi angolare in gomma grigia	CONFORME	
Centro Didattico Nuova Puglia srl	Carrelli portatutto a 4 ruote con pianale, dim. cm. 120x80x100H	CONFORME	

Lotto 4

Cassette in plastica, impilabili, con coperchio incorporato chiudibile con sigillo di sicurezza, dimensioni mm 500x320x26h.

Ditta	Prodotto	Giudizio	Motivazione
Nessuna offerta			

Lotto 5

Cassette in plastica, impilabili, con coperchio incorporato chiudibile con sigillo di sicurezza, dimensioni mm 250x320x26h.

Ditta	Prodotto	Giudizio	Motivazione
Nessuna offerta			

Direttore U.O.C. Farmacia
Bott.ssa Anna Dello Stritto

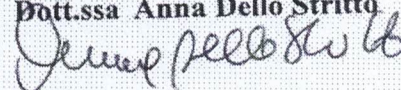



REGIONE CAMPANIA
AZIENDA OSPEDALIERA DI RILIEVO NAZIONALE E DI ALTA SPECIALIZZAZIONE
"SANT'ANNA E SAN SEBASTIANO"
CASERTA

Dipartimento dei Servizi Sanitari
U.O.S.D. Genetica e Biologia Molecolare
Resp: Dott.ssa Maddalena Schioppa

Alla UOC Provveditorato

Oggetto : Valutazione della conformità carrelli da trasporto merci

In relazione alla richiesta di valutazione della conformità tecnica dei carrelli offerti, si conferma che tutte le offerte rispondono alle caratteristiche minime richieste.

A.O. "Sant'Anna e San Sebastiano" - Caserta
U.O.S.D. Genetica e Biologia Molecolare
Resp. Dott.ssa Maddalena Schioppa



ATTESTAZIONE DI VERIFICA E REGISTRAZIONE CONTABILE

relativa alla DETERMINA DIRIGENZIALE con oggetto:

Fornitura di n. 7 Carrelli per la movimentazione di merci per l'AORN S. Anna e S. Sebastiano di Caserta – Aggiudicazione ex art. 2 com. 1 lett. a) del D. Lgs. 76/2020 convertito in L. 120/2020 e s.m.i. alla Ditta CENTRO DIDATTICO NUOVA PUGLIA SRL;

ATTESTAZIONE DI VERIFICA E REGISTRAZIONE CONTABILE 1 (per le proposte che determinano un costo per l'AORN)

Il costo derivante dal presente atto : €6.148,80

- è di competenza dell'esercizio 2022 , imputabile al conto economico 1010205010 - Mobili e arredi
da scomputare dal preventivo di spesa che presenta la necessaria disponibilità
- è relativo ad acquisizione cespiti di cui alla Fonte di Finanziamento

Caserta li, 11/05/2022

il Direttore
UOC GESTIONE ECONOMICO FINANZIARIA
Eduardo Scarfiglieri