



REGIONE CAMPANIA
AZIENDA OSPEDALIERA DI RILIEVO NAZIONALE E DI ALTA SPECIALIZZAZIONE
"SANT'ANNA E SAN SEBASTIANO"
CASERTA

Deliberazione del Direttore Generale N. 723 del 19/06/2024

Proponente: Il Direttore UOC TECNOLOGIA OSPEDALIERA E HTA

Oggetto: AGGIORNAMENTO TECNOLOGICO N° 6 UNITÁ PENSILI PER LE SALE OPERATORIE DI CARDIOCHIRURGIA E CHIRURGIA VASCOLARE - CIG:[B124F9FA8C].

PUBBLICAZIONE

In pubblicazione dal 19/06/2024 e per il periodo prescritto dalla vigente normativa in materia (art.8 D.Lgs 14/2013, n.33 e smi)

ESECUTIVITA'

Atto immediatamente esecutivo

TRASMISSIONE

La trasmissione di copia della presente Deliberazione è effettuata al Collegio Sindacale e ai destinatari indicati nell'atto nelle modalità previste dalla normativa vigente. L'inoltro alle UU. OO. aziendali avverrà in forma digitale ai sensi degli artt. 22 e 45 D.gs. n° 82/2005 e s.m.i. e secondo il regolamento aziendale in materia.

UOC AFFARI GENERALI
Direttore Eduardo Chianese

ELENCO FIRMATARI

Gaetano Gubitosa - DIREZIONE GENERALE
Vittorio Romallo - UOC TECNOLOGIA OSPEDALIERA E HTA
Carmela Zito - UOC GESTIONE ECONOMICO FINANZIARIA
Angela Anneschiarico - DIREZIONE SANITARIA
Amalia Carrara - DIREZIONE AMMINISTRATIVA
Eduardo Chianese - UOC AFFARI GENERALI

Oggetto: AGGIORNAMENTO TECNOLOGICO N° 6 UNITÁ PENSILI PER LE SALE OPERATORIE DI CARDIOCHIRURGIA E CHIRURGIA VASCOLARE - CIG:[B124F9FA8C].

Direttore UOC TECNOLOGIA OSPEDALIERA E HTA

A conclusione di specifica istruttoria, descritta nella narrazione che segue ed agli atti della UOC, si rappresenta che ricorrono i presupposti per l'adozione del presente provvedimento ai sensi dell'art. 2 della Legge n. 241/1990 e s.m.i. ed, in qualità di responsabile del procedimento, dichiara l'insussistenza del conflitto di interessi, ai sensi dell'art. 6 bis della legge n. 241/1990 e s.m.i.

Premesso che

- presso le due sale operatorie della cardiocirurgia sono presenti nr.6 pensili di anestesia e chirurgia mod AR 6310 marca BERMAN SRL, collaudati nell'anno 2002;
- i succitati pensili hanno oltre 20 anni e sono soggetti a continui guasti;
- la Direzione Sanitaria a seguito di sopralluogo effettuato nelle sale operatorie della Cardiocirurgia e della Chirurgia Vascolare, ha segnalato alla scrivente UOC la necessità di aggiornare ii suddetti pensili, quanto prima, stante lo stato di l'obsolescenza degli stessi;
- al fine di provvedere in merito l'UOC Tecnologia Ospedaliera ha richiesto alla Ditta GM Medica s.r.l., distributrice del marchio Triumph, offerta tecnica relativa all'aggiornamento tecnologico delle n°6 unità pensili per le sale operatorie della Cardiocirurgia e della Chirurgia Vascolare;

Preso atto che

- le UU.OO.CC. Cardiocirurgia e Chirurgia Vascolare hanno espresso parere positivo, specificando che la strumentazione proposta soddisfaceva le esigenze sanitarie richieste;

Rilevato che

- per l'acquisizione delle apparecchiature in parola, visto l'importo, si può procedere ai sensi dell'art. 50, comma 1, lett. b) del D.Lgs. n. 36/2023;
- la U.O.C. Tecnologia Ospedaliera e HTA ha attivato, pertanto, in data 08.04.2024, sulla piattaforma MEPA la trattativa n. 4240380, con l'operatore economico GM Medica s.r.l. per la fornitura con soluzione "chiavi in mano", comprensiva del periodo di garanzia pari a 12 mesi, delle unità pensili in questione;
- l'importo totale offerto per la fornitura di nr. 6 unità pensili *Triumph*, in questione, pari a € 90.098,00 oltre IVA, è da ritenersi congruo;

Ritenuto

- di dover prendere atto dell'esito della trattativa n. 4240380 del 08.04.2024, attivata su MEPA;
- di affidare la fornitura con soluzione "chiavi in mano", comprensiva del periodo di garanzia pari a 12 mesi, di nr. 6 unità pensili *Triumph*, atte al posizionamento dei sistemi di anestesia e delle apparecchiature per il monitoraggio e la chirurgia, come qui di seguito specificate:
 - nr. 4 mod. TRUPOINT 5000-1465 TRUMPF per Chirurgia e Anestesia;
 - nr. 2 mod. TRUPOINT 5000-0865 TRUMPF per Refertazioneper le esigenze delle nr. 2 sale operatorie, Cardiocirurgia e Chirurgia Vascolare, ubicate nell'edificio C, all'operatore economico GM Medica s.r.l., per un importo complessivo di € 90.098,00 oltre IVA;

Deliberazione del Direttore Generale



REGIONE CAMPANIA
AZIENDA OSPEDALIERA DI RILIEVO NAZIONALE E DI ALTA SPECIALIZZAZIONE
"SANT'ANNA E SAN SEBASTIANO"
CASERTA

Visto

l'art. 50 comma 1 lett. b) del D.lgs 36/2023

Attestata

la legittimità della presente proposta di deliberazione, che è conforme alla vigente normativa in materia;

PROPONE

- di prendere atto dell'esito della trattativa n. 4240380 del 08.04.2024, attivata su MEPA Consip e della sua congruità rispetto al prezzo praticato di mercato e per l'effetto, di affidare, ai sensi dell'art.50 comma 1 lett. b) del D.lgs. n. 36/2023, l'aggiornamento tecnologico con soluzione "chiavi in mano", comprensiva del periodo di garanzia pari a 12 mesi, di nr. 6 unità pensili *Trumph*, atte al posizionamento dei sistemi di anestesia e delle apparecchiature per il monitoraggio e la chirurgia, come qui di seguito specificate:
 - nr. 4 mod. TRUPOINT 5000-1465 TRUMPF per Chirurgia e Anestesia;
 - nr. 2 mod. TRUPOINT 5000-0865 TRUMPF per Refertazioneper le esigenze delle nr. 2 sale operatorie, Cardiochirurgia e Chirurgia Vascolare, ubicate nell'edificio C, all'operatore economico GM Medica s.r.l. per un importo complessivo € 90.098,00 oltre i.v.a.;
- di imputare la spesa complessiva pari a € 109.919,56 iva 22% inclusa sul conto 5030301010 MANUTENZIONE ORD. ATTREZZ. SAN. PICCOLI INTERVENTI
- di trasmettere copia del presente atto al Collegio Sindacale, alle UU.OO.CC. Gestione Economico Finanziaria, Ingegneria Ospedaliera, Provveditorato ed Economato e UU.OO.CC. Cardiochirurgia e Chirurgia Vascolare;
- di attribuire alla presente fornitura ai sensi legge il seguente CIG[B124F9FA8C];
- di rendere la presente deliberazione immediatamente esecutiva, attesa la necessità di aggiornare le nr.6 unità pensili delle sale operatorie di cardiochirurgia e di chirurgia vascolare.

Il Direttore U.O.C. Tecnologia Ospedaliera e HTA
Ing. Vittorio Emanuele Romallo

Deliberazione del Direttore Generale

Il presente atto, in formato digitale e firmato elettronicamente, costituisce informazione primaria ed originale ai sensi dei combinati disposti degli artt. 23-ter, 24 e 40 del D.Lgs. n. 82/2005. Eventuale riproduzione analogica, costituisce valore di copia semplice a scopo illustrativo.



IL DIRETTORE GENERALE
Dr. Gaetano Gubitosa

individuato con D.P.G.R.C. n. 465 del 27/07/2023
impresso nelle funzioni con D.P.G.R.C. n. 80 del 31/07/2023

Vista la proposta di deliberazione che precede, a firma del Direttore UOC Tecnologia Ospedaliera Ing. Vittorio Emanuele Romallo

Acquisiti i pareri favorevoli del Direttore Sanitario e del Direttore Amministrativo in modalità telematica (art. 6, punto 1, lett e del regolamento aziendale) e sotto riportati:

Il Direttore Sanitario Dr.ssa Angela Anneschiarico Favorevole

Il Direttore Amministrativo Avv.to Amalia Carrara Favorevole

DELIBERA

per le causali in premessa, che qui si intendono integralmente richiamate e trascritte, di prendere atto della proposta di deliberazione che precede e, per l'effetto, di:

1. prendere atto dell'esito della trattativa n. 4240380 del 08.04.2024, attivata su MEPA Consip e della sua congruità rispetto al prezzo praticato di mercato e per l'effetto, di affidare, ai sensi dell'art.50 comma 1 lett. b) del D.lgs. n. 36/202, l'aggiornamento tecnologico con soluzione "chiavi in mano", comprensiva del periodo di garanzia pari a 12 mesi, di nr. 6 unità pensili Triumph, atte al posizionamento dei sistemi di anestesia e delle apparecchiature per il monitoraggio e la chirurgia, come qui di seguito specificate:
 - nr. 4 mod. TRUPOINT 5000-1465 TRUMPF per Chirurgia e Anestesia;
 - nr. 2 mod. TRUPOINT 5000-0865 TRUMPF per Refertazioneper le esigenze delle nr. 2 sale operatorie, Cardiochirurgia e Chirurgia Vascolare, ubicate nell'edificio C, all'operatore economico GM Medica per un importo complessivo € 90.098,00 oltre i.v.a.;
2. imputare la spesa complessiva pari a € 109.919,56 iva 22% inclusa sul conto 5030301010 MANUTENZIONE ORD. ATTREZZ. SAN. PICCOLI INTERVENTI
3. trasmettere copia del presente atto al Collegio Sindacale, alle UU.OO.CC. Gestione Economico Finanziaria, Ingegneria Ospedaliera, Provveditorato ed Economato e UU.OO.CC. Cardiochirurgia e Chirurgia Vascolare;
4. attribuire alla presente fornitura ai sensi legge il seguente CIG[B124F9FA8C];

Deliberazione del Direttore Generale



REGIONE CAMPANIA
AZIENDA OSPEDALIERA DI RILIEVO NAZIONALE E DI ALTA SPECIALIZZAZIONE
"SANT'ANNA E SAN SEBASTIANO"
CASERTA

5. di rendere la presente deliberazione immediatamente esecutiva, attesa la necessità di aggiornare le n°6 unità pensili delle sale operatorie di cardiocirurgia e di chirurgia vascolare.

**Il Direttore Generale
Gaetano Gubitosa**

ATTESTAZIONE DI VERIFICA E REGISTRAZIONE CONTABILE
(per le proposte che determinano un costo per l'AORN – VEDI ALLEGATO)

Deliberazione del Direttore Generale

Il presente atto, in formato digitale e firmato elettronicamente, costituisce informazione primaria ed originale ai sensi dei combinati disposti degli artt. 23-ter, 24 e 40 del D.Lgs. n. 82/2005. Eventuale riproduzione analogica, costituisce valore di copia semplice a scopo illustrativo.



REGIONE CAMPANIA
AZIENDA OSPEDALIERA DI RILIEVO NAZIONALE E DI ALTA SPECIALIZZAZIONE
"SANT'ANNA E SAN SEBASTIANO"
CASERTA

Direzione Sanitaria

13.03

APPE C.A.
Ing. Romello
per se seguito

Il Direttore Sanitario
dott.ssa Angela ANNECCHIARICO

Al Direttore UOC Provveditorato ed Economato

E p. c.

Al Direttore Generale

Oggetto: Unità pensili della UOSD Terapia Intensiva Dipartimento Cardio-vascolare e Sale Operatorie della UOC Cardiochirurgia.

A seguito di verifica effettuata presso i locali delle unità operative di cui all'oggetto, perviene a questa Direzione la segnalazione sull'evidente stato di obsolescenza delle unità pensili provviste di cassette - "BERMAN srl serie TL mod. 1210 serie n. 0601042"- che costituiscono le testate dei posti letto.

Per quanto rappresentato, si chiede a codesta unità operativa di porre in essere ogni misura idonea alla risoluzione della criticità rilevata e di notiziare la scrivente in merito alle determinazioni assunte.

Cordiali saluti

Il Direttore Sanitario
Dr.ssa Angela Annecciarico

Angela Annecciarico
le compilate
e' seguito e del
promosso

UOC Affari Generali - Ufficio Protocollo Generale - Prot. 0009725/i del 22/03/2021 11.06 Registrato da: Direzione Sanitaria

22/03/2021 11.06-20210009725

Oggetto **unità pensili della UOSD terapia intensiva dipartimnto
cardio-vascolare e sale operatorie della uoc
cardiochirurgia**



Mittente <provveditorato@ospedale.caserta.it>

Destinatario <direzionesanitaria@ospedale.caserta.it>

Data 19.03.2021 10:47

-
- CCF_001238.pdf(~1,0 MB)

Si trasmette la nota in oggetto con annotazione del direttore UOC Provveditorato ed Economato
Distinti saluti

Tipologia di Rdo: Trattative Dirette

RIF. VOSTRO PREVENTIVO N. 191 DEL 28.03.2024

Dati Principali**Numero RDO**

4240380

Nome RDO

FORNITURA STATIVI PENSILI PER SALE OPERATORIE DI CARDIOCHIRURGIA

Tipologia di contratto

Appalto di forniture

Tipologia di procedura

Affidamento diretto dei servizi e forniture, ivi compresi i servizi di ingegneria e architettura e l'attività di progettazione, di importo inferiore a 140.000 euro

Regolamento applicabile alla procedura telematica

Regolamento MEPA eProcurement Acquistinrete

Ruoli e Autorizzazioni**Responsabile del procedimento**

VITTORIO EMANUELE ROMALLO

RMLVTR63R04L219T

Soggetto Stipulante/Soggetti Stipulanti

VITTORIO EMANUELE ROMALLO RMLVTR63R04L219T

Stazione AppaltanteAMMINISTRAZIONI ENTI ED AZIENDE DEL S.S.N. > AZIENDE OSPEDALIERE, POLICLINICI, IRCCS e ISTITUTI
ZOOPROFILATTICI > AZIENDA OSPEDALIERA CASERTA**Ente Committente**AMMINISTRAZIONI ENTI ED AZIENDE DEL S.S.N. > AZIENDE OSPEDALIERE, POLICLINICI, IRCCS e ISTITUTI
ZOOPROFILATTICI > AZIENDA OSPEDALIERA CASERTA

Date

Pubblicazione 08/04/2024 12:22**Inizio presentazione offerte** 08/04/2024 12:22**Termine ultimo presentazione offerte** 10/04/2024 12:00**Data limite stipula contratto** 08/04/2025 12:00**Giorni dopo la stipula per consegna beni/decorrenza**

60

Dettaglio

Criterio Aggiudicazione

Minor Prezzo

CIG

B124F9FA8C

CUP

-

CPV

Identificativo

33162100-4

33162000-3

Descrizione

Apparecchi per sala operatoria

Categoria

Apparecchiature

elettromedicali-Mepa

Fornitura

50

Formulazione offerta economica

VALORE ECONOMICO

Decimali Offerta

2

Termini di pagamento

60 GG DATA RICEVIMENTO MERCI

Importo base d'asta

€ 90.098,00

Dati consegna e fatturazione

Fatturazione: VIA PALASCIANO CASERTA (CASERTA);Consegna: VIA PALASCIANO CASERTA (CASERTA); Aliquote: secondo la normativa vigente

Inviti

Partita IVA

Ragione sociale

05025691212

GM. MEDICA SRL



Spett.le AORN SANT'ANNA E S. SEBASTIANO VIA F.PALASCIANO 81100 CASERTA CE P.IVA 02201130610	Presso AORN SANT'ANNA E S. SEBASTIANO VIA F.PALASCIANO 81100 CASERTA CE
PREVENTIVO	
Ns. Riferimento: 191 SS COM del 28/03/24 Vs. Riferimento: ACCORDI CON MASSIMILIANO TAMMARO	
Oggetto: OFFERTA PER LA FORNITURA DI STATIVI PENSILI	

Articolo	Descrizione	Um	Q.tà	Prezzo	Sc. %	Importo Totale
	IN RIFERIMENTO ALLA VOSTRA GENTILE RICHIESTA MAIL DEL 18.03.2024, SI RIMETTE LA NOSTRA MIGLIORE OFFERTA PER QUANTO SEGUE:					
	STATIVO PENSILE TRUPOINT 5000-1465 CHIRURGIA					
M22	PIASTRA ANCORAGGIO STATIVO PENSILE	PZ	1,00			
0337311	PIASTRA INTERFACCIA STANDARD	PZ	1,00			
0337111	UNITA' DISTANZIATORE M22	PZ	4,00			
0337216	SISTEMA FLANGIA	PZ	1,00			
0337173	CARTER SOLO 640X640X100	PZ	1,00			
0337335	FRENO PNEUMATICO	PZ	1,00			
1638893	STATIVO PENSILE TRUPOINT 5000-1465	PZ	1,00			
1636194	TRUPOINT TESTATA TECNICA	PZ	1,00			
1636254	TESTATA TECNICA LUNGHEZZA 750	PZ	1,00			
1851042	PIATTAFORMA 530X480ML	PZ	1,00			
1851210	BARRE NORMALIZZATE PER PIATTAFORMA	PZ	1,00			
1851208	MANIGLIA PER PIATTAFORMA ML	PZ	1,00			
1851273	CASSETTO ML 530X480 MM	PZ	1,00			
1640193	ADATTATORE SUPPORTO MONITOR COMFORT LINE	PZ	1,00			
1040722	BRACCETTO PORTA MONITOR DOPPIO SNODO	PZ	1,00			
1853743	PRESA ELETTRICA	PZ	8,00			
1638286	PIN EQUIPOTENZIALE	PZ	8,00			
0337086	VALVOLA D'ARRESTO	PZ	1,00			

CREDITO EMILIANO SPA
 Iban: IT 60 Y 0303203400 010000463292

Credit Agricolo
 Iban: IT750623039900000058218839

Intesa San Paolo
 Iban: IT92R0306903507100000002995

FINECOBANK SPA
 IBAN IT200301503200000003577827

Totale imponibile	90.098,00
Totale IVA%	19.821,56
Totale Documento	

GM.Medica s.r.l.
 80146 Napoli (Italy) - Via Drexler o S.Erasmo 112/114
 Tel. (+39) 081.2411827 - fax (+39) 081.2417322
 00178 Roma (Italy) - Via Circoventi, spa Orientale, 4665
 Tel. (+39) 06.72631261 - fax (+39) 06.7230687
 www.gmmedica.it - info@gmmedica.it

Cod.Fisc. e Partita Iva: 05025691212
 Registro Imprese Tribunale di Napoli
 R.E.A. 728244/2005
 Cap. Soc. €500.000 i.v.

INFORMATIVA PER LA TUTELA DELLA PRIVACY
 In riferimento alla legge 675/1996/D.L. 196/2003 (codice in materia di protezione dei dati personali) si precisa che questo documento è destinato unicamente alle persone in indirizzo. È espressamente proibito leggere, copiare, usare questo documento o diffonderne il contenuto senza autorizzazione. Se avete ricevuto questa copia per errore, vi preghiamo di distruggerla ed avvisarci immediatamente per telefono o tramite fax. Grazie.





Spett.le AORN SANT'ANNA E S. SEBASTIANO VIA F.PALASCIANO 81100 CASERTA CE P.IVA 02201130610	Presso AORN SANT'ANNA E S. SEBASTIANO VIA F.PALASCIANO 81100 CASERTA CE
PREVENTIVO Ns. Riferimento: 191 SS COM del 28/03/24 Vs. Riferimento: ACCORDI CON MASSIMILIANO TAMMARO	Oggetto: OFFERTA PER LA FORNITURA DI STATIVI PENSILI

Articolo	Descrizione	Um	Q.tà	Prezzo	Sc.%	Importo Totale
2065211	TUBO GAS	PZ	1,00			
0337099	CANALIZZAZIONE VUOTA	PZ	1,00			
0337222	INSTALLAZIONE BASSO VOLTAGGIO	PZ	1,00			
1714358	PREPARAZIONE BASSA TENSIONE	PZ	1,00			
XXX	TOTALE STATIVO PENSILE TRUPOINT 5000-1465 CHCIRURGIA	PZ	2,00	13.279,00		26.558,00
	STATIVO PENSILE TRUPOINT 5000-1465 ANESTESIA					
M22	PIASTRA ANCORAGGIO STATIVO PENSILE	PZ	1,00			
0337311	PIASTRA INTERFACCIA STANDARD	PZ	1,00			
0337111	UNITA DISTANZIATORE M22	PZ	4,00			
0337216	SISTEMA FLANGIA	PZ	1,00			
0337173	CARTER SOLO 640X640X100	PZ	1,00			
0337335	FRENO PNEUMATICO	PZ	1,00			
1638893	STATIVO PENSILE TRUPOINT 5000-1465	PZ	1,00			
1636194	TRUPOINT TESTATA TECNICA	PZ	1,00			
1636254	TESTATA TECNICA LUNGHEZZA 750	PZ	1,00			
1851042	PIATTAFORMA 530X480ML	PZ	1,00			
1851210	BARRE NORMALIZZATE PER PIATTAFORMA	PZ	1,00			
1851208	MANIGLIA PER PIATTAFORMA ML	PZ	1,00			
	DOTAZIONE UTENZE ELETTRICHE DATI E GASMEDICALI					
1853743	PRESA ELETTRICA	PZ	10,00			
1638286	PIN EQUIPOTENZIALE	PZ	8,00			
0337179	PRESA GAS OSSIGENO	PZ	3,00			

CREDITO EMILIANO SPA
Iban: IT 60 Y 0303203400 010000463292

Credit Agricole
Iban: IT758062303990000058218839

Intesa San Paolo
Iban: IT92R0306903507100000002995

FINCOBANK SPA
IBAN IT200301503200000003577827

Totale imponibile	90.098,00
Totale IVA%	19.821,56
Totale Documento	

GM.Medica s.r.l.

80146 Napoli (Italy) - Via Breccia a S.Erasmo 112/114
Tel. (+39) 081. 2411827 - fax (+39) 081 24173 22
00178 Roma (Italy) - Via Circonvallazione Orientale, 4685
Tel. (+39) 06.72631261 - fax (+39) 06.7230687
www.gmmedica.it - info@gmmedica.it

Cod.Fisc. e Partita Iva: 05025693212
Registro Imprese Tribunale di Napoli
R.E.A. 72824/2005
Cap. Soc. €500.000 I.v.

INFORMATIVA PER LA TUTELA DELLA PRIVACY

In riferimento alla legge 675/1996/D.L. 196/2003 (codice in materia di protezione dei dati personali) si precisa che questo documento è destinato unicamente alle persone in indirizzo. È espressamente proibito leggere, copiare, usare questo documento o diffonderne il contenuto senza autorizzazione. Se avete ricevuto questa copia per errore, vi preghiamo di distruggerla ed avvisarci immediatamente per telefono o tramite fax. Grazie.





Spett.le AORN SANT'ANNA E S. SEBASTIANO VIA F.PALASCIANO 81100 CASERTA CE P.IVA 02201130610	Presso AORN SANT'ANNA E S. SEBASTIANO VIA F.PALASCIANO 81100 CASERTA CE
PREVENTIVO Ns. Riferimento: 191 SS COM del 28/03/24 Vs. Riferimento: ACCORDI CON MASSIMILIANO TAMMARO	Oggetto: OFFERTA PER LA FORNITURA DI STATIVI PENSILI

Articolo	Descrizione	Um	Q.tà	Prezzo	Sc.%	Importo Totale
0337180	PRESA GAS ARIA	PZ	2,00			
0337184	PRESA GAS PROTOSSIDO	PZ	1,00			
0337182	PRESA GAS VUOTO	PZ	2,00			
0337235	PRESA EVACUAZIONE GAS	PZ	1,00			
0337086	VALVOLA D'ARRESTO	PZ	7,00			
0337099	CANALIZZAZIONE VUOTA	PZ	1,00			
0337222	INSTALLAZIONE BASSO VOLTAGGIO	PZ	1,00			
1714358	PREPARAZIONE BASSA TENSIONE	PZ	1,00			
XXX	TOTALE STATIVO PENSILE TRUPOINT 5000-1465 ANESTESIA	PZ	2,00	16.950,00		33.900,00
	STATIVO PENSILE TRUPOINT 5000-0865 REFERTAZIONE					
M22	PIASTRA ANCORAGGIO STATIVO PENSILE	PZ	1,00			
0337311	PIASTRA INTERFACCIA STANDARD	PZ	1,00			
0337111	UNITA' DISTANZIATORE M22	PZ	4,00			
0337216	SISTEMA FLANGIA	PZ	1,00			
0337173	CARTER SOLO 640X640X100	PZ	1,00			
1636143	FRENI PNEUMATICI NL SNODO SUPERIORE	PZ	1,00			
1638809	TRUPOINT 5000-0865	PZ	1,00			
1636194	TRUPOINT TESTATA TECNICA	PZ	1,00			
1636254	TESTATA TECNICA LUNGHEZZA 750	PZ	1,00			
1851042	PIATTAFORMA 530X480ML	PZ	2,00			
1851210	BARRE NORMALIZZATE PER PIATTAFORMA	PZ	2,00			
1851208	MANIGLIA PER PIATTAFORMA ML	PZ	1,00			
1851273	CASSETTO ML 530X480 MM	PZ	1,00			

CREDITO EMILIANO SPA
 Iban: IT 60 Y 0303203400 010000463292

Credit Agricole
 Iban: IT75S0623039900000058218839

Intesa San Paolo
 Iban: IT92R0306903507100000002995

FINCOBANK SPA
 IBAN IT200801503200000003577827

Totale imponibile	90.098,00
Totale IVA%	19.821,56
Totale Documento	

GM.Medica s.r.l.

80146 Napoli (Italy) - Via Breccia a S.Erasmo 112/114
 Tel. (+39) 081. 2411827 - fax (+39) 081 2417322
 00178 Roma (Italy) - Via Circonvallazione Orientale, 4685
 Tel. (+39) 06.72631261 - fax (+39) 06.7230687
 www.gmmmedica.it - info@gmmmedica.it

Cod.Fisc. e Partita Iva: 05025691212
 Registro Imprese Tribunale di Napoli
 R.E.A. 728254/2005
 Cap.Soc. €500.000 I.v.

INFORMATIVA PER LA TUTELA DELLA PRIVACY

In riferimento alla legge 675/1996/D.L. 196/2003 (codice in materia di protezione dei dati personali) si precisa che questo documento è destinato unicamente alle persone in indirizzo. È espressamente proibito leggere, copiare, usare questo documento o diffonderne il contenuto senza autorizzazione. Se avete ricevuto questa copia per errore, vi prego di distruggerla ed avvisarci immediatamente per telefono o tramite fax. Grazie.





Spett.le AORN SANT'ANNA E S. SEBASTIANO VIA F.PALASCIANO 81100 CASERTA CE P.IVA 02201130610	Presso AORN SANT'ANNA E S. SEBASTIANO VIA F.PALASCIANO 81100 CASERTA CE
PREVENTIVO Ns. Riferimento: 191 SS COM del 28/03/24 Vs. Riferimento: ACCORDI CON MASSIMILIANO TAMMARO	Oggetto: OFFERTA PER LA FORNITURA DI STATIVI PENSILI

Articolo	Descrizione	Um	Q.tà	Prezzo	Sc. %	Importo Totale
	DOTAZIONE UTENZE ELETTRICHE DATI E GASMEDICALI					
1853743	PRESA ELETTRICA	PZ	8,00			
1638286	PIN EQUIPOTENZIALE	PZ	8,00			
0337179	PRESA GAS OSSIGENO	PZ	2,00			
0337180	PRESA GAS ARIA	PZ	2,00			
0337182	PRESA GAS VUOTO	PZ	2,00			
0337086	VALVOLA D'ARRESTO	PZ	5,00			
0337222	INSTALLAZIONE BASSO VOLTAGGIO	PZ	1,00			
1714358	PREPARAZIONE BASSA TENSIONE	PZ	1,00			
XXX	TOTALE STATIVO PENSILE TRUPOINT 5000-0865 REFERTAZIONE	PZ	2,00	14.820,00		29.640,00

CREDITO EMILIANO SPA
 Iban: IT 60 Y 0303203400 010000463292

Credit Agricole
 Iban: IT7580623039900000058218839

Intesa San Paolo
 Iban: IT92R0306903507100000002995

FINECOBANK SPA
 IBAN IT200301503200000003577827

Totale imponibile	90.098,00
Totale IVA%	19.821,56
Totale Documento	109.919,56

GM.Medica s.r.l.
 80146 Napoli (Italy) - Via Breccia a S.Erasmo 112/114
 Tel. (+39) 081. 2411827 - fax (+39) 081. 2417322
 00178 Roma (Italy) - Via Circonvallazione Orientale, 4685
 Tel. (+39) 06.72631261 - fax (+39) 06.7230687
 www.gmmedica.it - info@gmmedica.it

Cod.Fisc. e Partita Iva: 05025591212
 Registro Imprese Tribunale di Napoli
 R.E.A. 728244/2005
 Cap. Soc. €500.000 Lv.

INFORMATIVA PER LA TUTELA DELLA PRIVACY
 In riferimento alla legge 675/1996/D.L. 196/2003 (codice in materia di protezione dei dati personali) si precisa che questo documento è destinato unicamente alle persone in indirizzo. È espressamente proibito leggere, copiare, usare questo documento o diffonderne il contenuto senza autorizzazione. Se avete ricevuto questa copia per errore, vi prego di distruggerla ed avvisarci immediatamente per telefono o tramite fax. Grazie.





PREVENTIVO N. 191 / SS / CON DEL 28/03/24

CONDIZIONI GENERALI DI FORNITURA

- 1) PAGAMENTO:** B.B. 60 GG. D.F.
- 2) IVA:** 22%
- 3) VALIDITÀ OFFERTA:** Il preventivo sarà rinegoziato dopo 30 gg a causa dei continui e sostanziosi rialzi dei listini prezzi da parte dei nostri fornitori.
- 4) GARANZIA:** 12 Mesi
- 5) IMBALLO:** Compreso
- 6) RESA:** F.co destinazione
- 7) TRASPORTO:** Compreso
- 8) TERMINI DI CONSEGNA:** 90 gg data ordine
- 9) INSTALLAZIONE:** a ns carico, su allacciamenti da voi predisposti ad esclusione di opere elettriche, idrauliche e murarie
- 10) COLLAUDO FUNZIONALE:** a ns carico
- 11) FORMAZIONE:** a ns carico

A disposizione per qualsiasi eventuale chiarimento, si porgono distinti saluti

GM.Medica s.r.l.

80146 Napoli (Italy) - Via Brezze a S.Erasmo 112/114
 Tel. (+39) 081. 2411827 - fax (+39) 081 2417322
 00178 Roma (Italy) - Via Circonvall. ne Orientale, 4685
 Tel. (+39) 06.72631261 - fax (+39) 06.7230687
 www.gmmmedica.it - info@gmmmedica.it

Cod.Fisc. o Partita Iva: 05025691212
 Registro Imprese Tribunale di Napoli
 R.E.A. 728244/2005
 Cap. Soc. €500.000 I.v.

INFORMATIVA PER LA TUTELA DELLA PRIVACY

In riferimento alla legge 675/1996/D.L. 196/2003 (codice in materia di protezione dei dati personali) si precisa che questo documento è destinato unicamente alle persone in indirizzo. È espressamente proibito leggere, copiare, usare questo documento o diffonderne il contenuto senza autorizzazione. Se avete ricevuto questa copia per errore, vogliate distruggerla ed avvisarci immediatamente per telefono o tramite fax. Grazie.



3D-view CSU

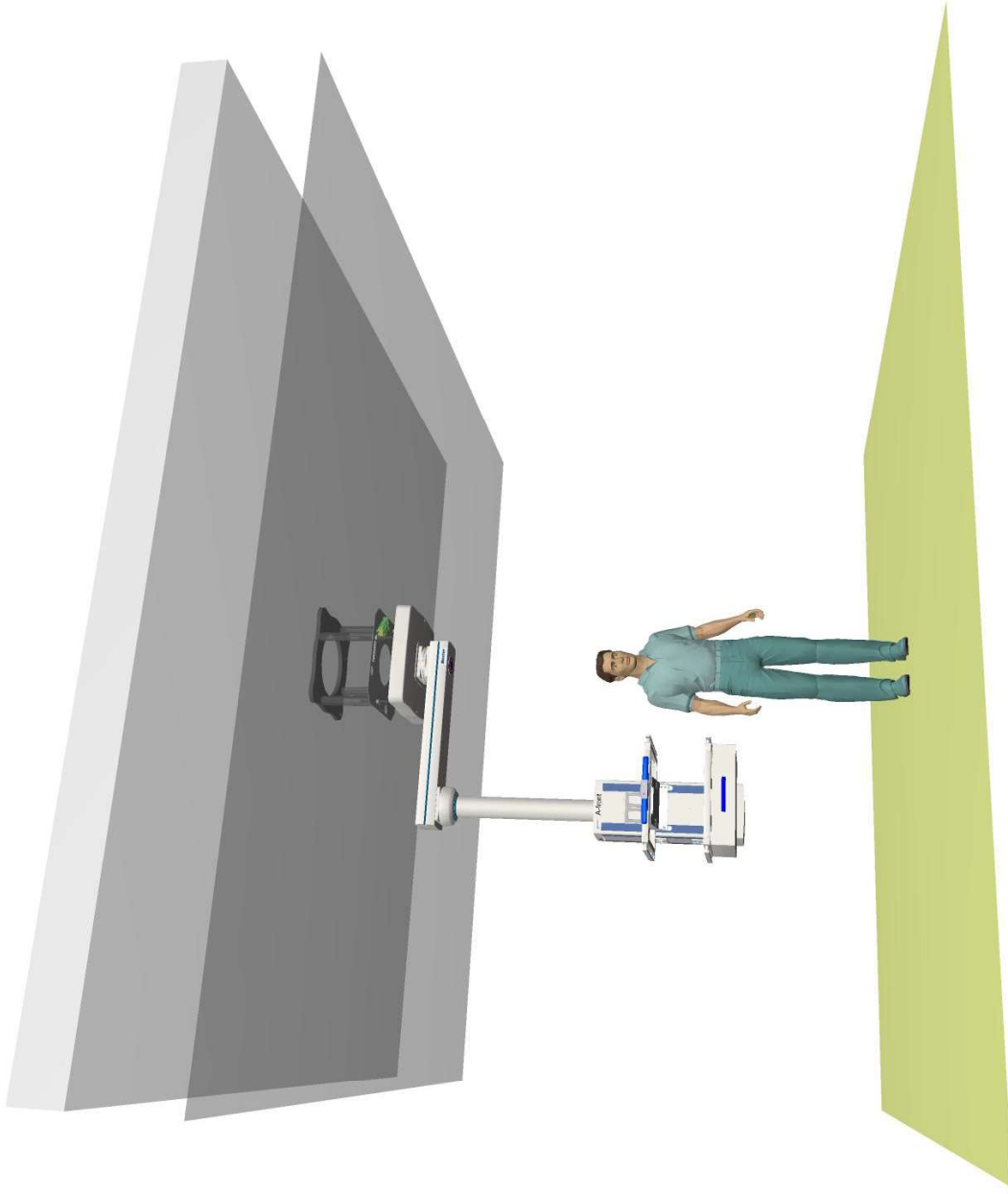

Customer ref. no:	220203-39753-ITM216_BA	Project:	GM MEDICA
Quotation no:	1. TRUPORT	Customer:	. + . /
Room:		TM order no:	
		Amount:	1
Released for production:		TRUPORT 5000-865	
Date:.....		-Field of application: Other-Internat.Standard:IT / 230V / 50 Hz	
Signature:....		Order drawing no:	Page 1 of 4
Changes after release may cause delay in shipment or price corrections		Techn.SOC Annex A1	
		Baxter	

View CSU

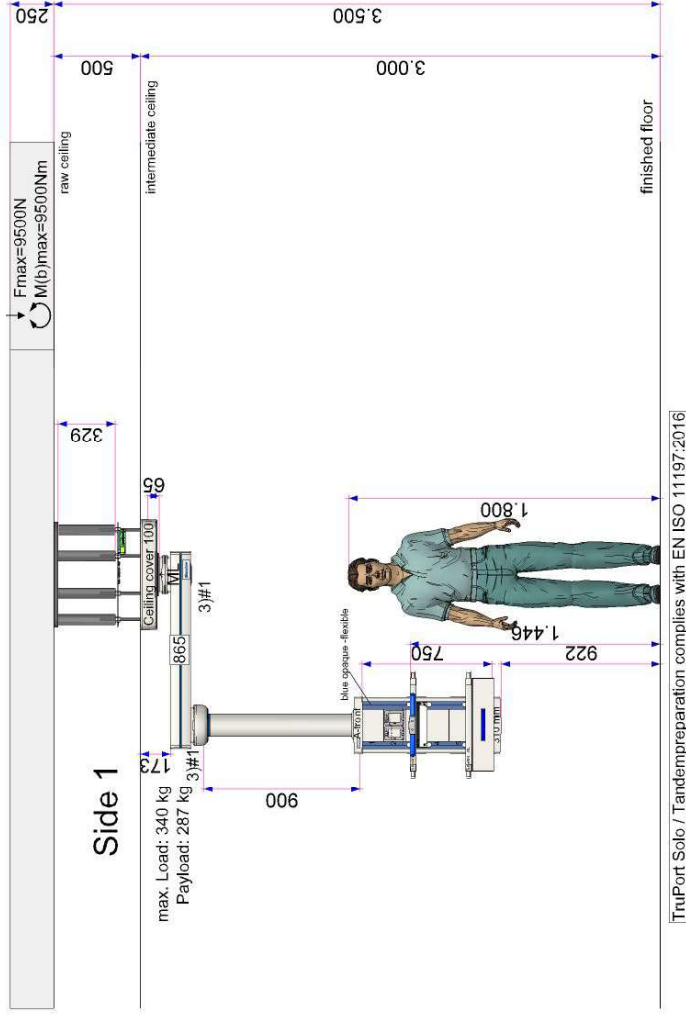

Cable conduit incl. placement of cables

(The contractor/customer is responsible for the wiring on site.)

Side 1: 1 x AD28.5/D20.5, (Low voltage cables provision: none)

CSU-flange Solo (4x)

additional information



Brake Type Legend:
 1) electro pneumatic brake
 2) mechanical friction brake, adjustable
 3) pneumatic brake; 4) electro magnetic brake

Customer ref. no: 220203-39753-ITM216_BA
 Quotation no: 1. TRUREPORT
 Room: . . . / . . . / . . .
 Project: GM MEDICA
 Customer: . . .
 TM order no: . . .
 Amount: 1

Released for production:
 Date:
 Signature:
 Changes after release may cause delay
 in shipment or price corrections

TRUREPORT 5000-865
 -Field of application: Other-Internat.Standard.IT / 230V / 50 Hz

Order drawing no:
Techn.SOC Annex A1



Page 2 of 4
 Print: 28.3.24

View system head side 1 with components/accessories

A (front)

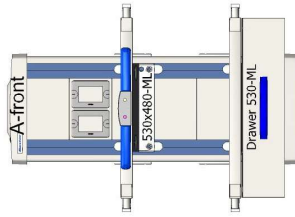

D (left)

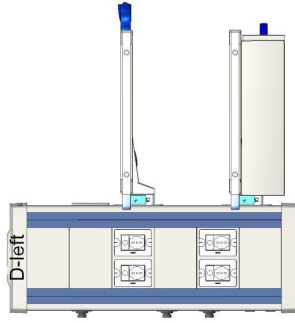

C (back)

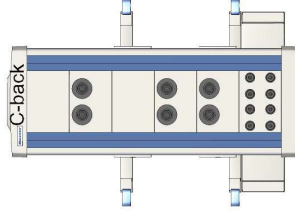

B (right)

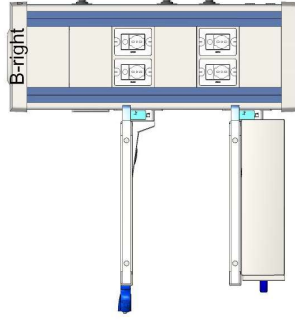

Components and accessories system head side 1

- 2 Shelf 530x480 ML 1851042
- 2 Equipment rail shelf ML (set) 1851210
- 1 Operating handle shelf ML 1851208
- 1 Drawer 530 ML 1851273

Customer ref. no:	220203-39753-ITM216_BA	Project:	GM MEDICA
Quotation no:	1. TRUPOINT	Customer:	. + . /
Room:		TM order no:	1
		Amount:	1
Released for production:		TRUPOINT 5000-865	
Date:.....		-Field of application: Other-Internat.Standard.IT / 230V / 50 Hz	
Signature:....		Order drawing no:	Page 3 of 4
Changes after release may cause delay in shipment or price corrections		Techn.SOC Annex A1	Print: 28.3.24
Baxter			

View system head side 1

A (front)

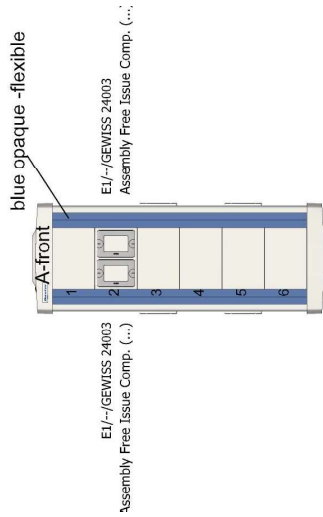

D (left)

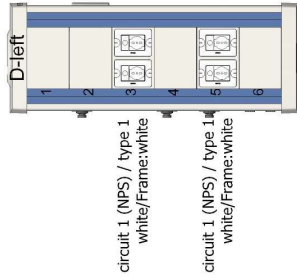

C (back)

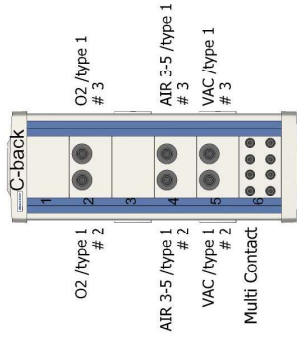

B (right)

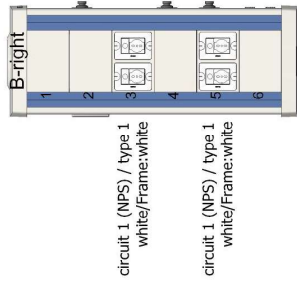

Media package

Side1: Mediapackage length:Standard

Gas-provision

hose system - 1:Baxter (delivery contents Baxter), w/o stop valve for gas hose

Make of gas outlets / Type / Valve unit / Color coding:

type 1: DELTAP, Presa Monoblocco, NF S 90-116 (AFNOR), EN ISO 9170-1 (Customer free issue)

make of Airmotor/ Type / Valve unit / Color coding:

make of AGSS/ Type / Valve unit / Color coding:

High voltage provision

M - Rail / direct cabling WAGO 2.5 mm²: 2 circuits (feeders)

net 1: NPS, net 2: NPS

make of electrical sockets / type / conducting:

type 1: Gewiss, GW24003, 1x Dose GW2020X (Type F), 10A, w/o cover, w/o control light, w/o label, 1x Fuse GW20401 6,3x32 10A, with finger protection (Customer free issue)

make of CEE:

make of earthing pins:

type 1: Multi Contact (Supply Baxter)

System head top view / Network supply



System head dimensions/down weight
L 310x310x750mm (28.6kg)

Customer ref. no:	Project:	GM MEDICA	
Quotation no:	Customer:	.	
Room:	TM order no:	. . /	
	Amount:	1	
Released for production:		TRUPOINT 5000-665	
Date:.....		-Field of application: Other-Internat.Standard:IT / 230 V / 50 Hz	
Signature:.....		Order drawing no:	Page 4 of 4
Changes after release may cause delay in shipment or price corrections		Techn.SOC Annex A1	Print: 28.3.24

3D-view CSU

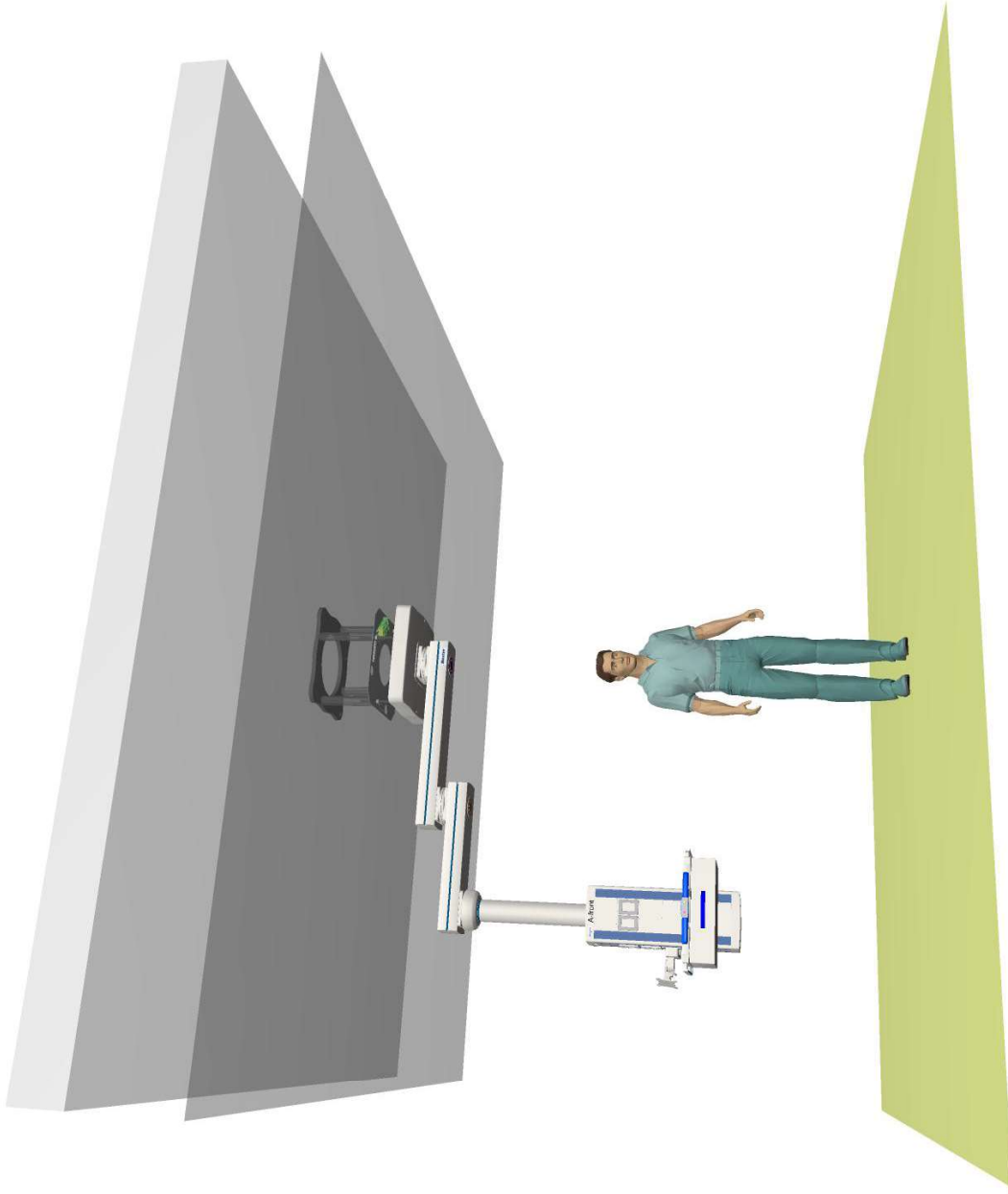

Customer ref. no:	220203-39753-ITM216_BA	Project:	GM MEDICA
Quotation no:	1. TRUPORT	Customer:	. + . /
Room:		TM order no:	
		Amount:	1
Released for production:		TRUPORT 5000-1465	
Date:.....		-Field of application: Other-Internat.Standard:US / 120 V / 60 Hz	
Signature:....		Order drawing no:	Page 1 of 4
Changes after release may cause delay in shipment or price corrections		Techn.SOC Annex A1	Print: 28.3.24
			Baxter

View CSU

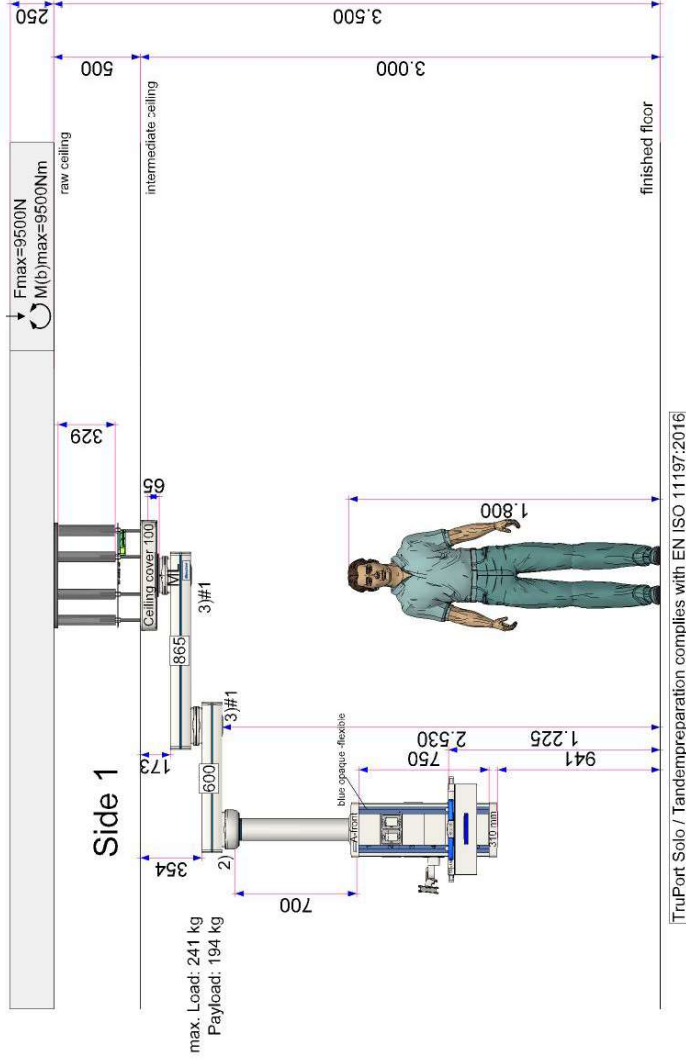

Cable conduit incl. placement of cables

(The contractor/customer is responsible for the wiring on site.)

Side 1: 1 x AD28.5/ID20.5, (Low voltage cables provision: none)

CSU-flange Solo (4x)

additional information



- Brake Type Legend:
- 1) electro pneumatic brake
 - 2) mechanical friction brake, adjustable
 - 3) pneumatic brake; 4) electro magnetic brake

Customer ref. no:	220203-39753-ITM216_BA	Project:	GM MEDICA
Quotation no:	1. TRUPOINT	Customer:	. +. /
Room:		TM order no:	1
		Amount:	
Released for production:		TRUPOINT 5000-1465	
Date:	-Field of application: Other-Internat.Standard US / 120 V / 60 Hz		
Signature:.....	Order drawing no:	Page 2 of 4	
Changes after release may cause delay in shipment or price corrections	Techn.SOC Annex A1	Print: 28.3.24	



View system head side 1 with components/accessories

A (front)

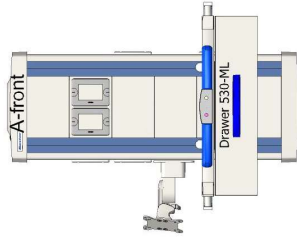

D (left)

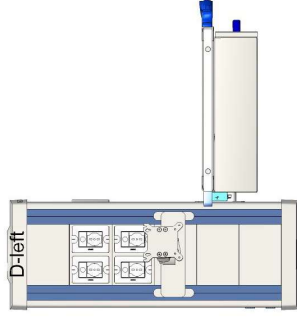

C (back)

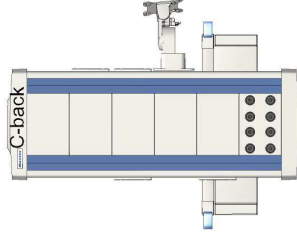

B (right)

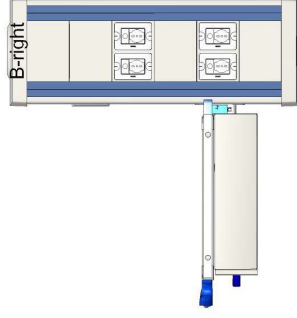

Components and accessories system head side 1

1	Shelf 530x480 ML	1851042
1	Equipment rail shelf ML (set)	1851210
1	Operating handle shelf ML	1851208
1	Drawer 530 ML	1851273
1	Adapter monitor holder ComfortLine	1640193
1		0337331

Customer ref. no:	220203-39753-ITM216_BA	Project:	GM MEDICA
Quotation no:	1. TRUPORT	Customer:	. + . /
Room:		TM order no:	1
		Amount:	
Released for production:		TRUPORT 5000-1465	
Date:.....		-Field of application: Other -Internat.Standard US / 120 V / 60 Hz	
Signature:.....		Order drawing no:	
Changes after release may cause delay in shipment or price corrections		Techn.SOC Annex A1	
		Page 3 of 4	
		Print: 28.3.24	
Baxter			

View system head side 1

A (front)

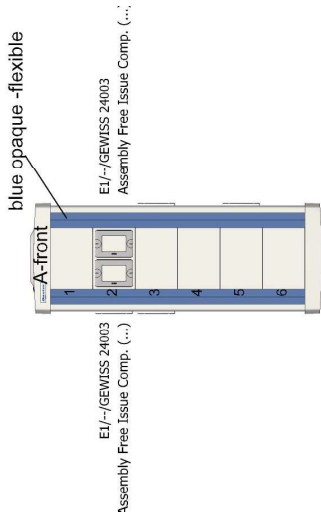

D (left)

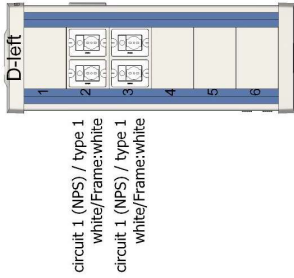

C (back)

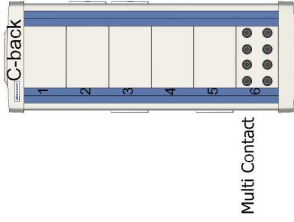

B (right)

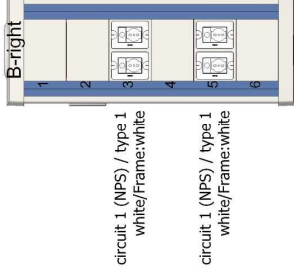

Media package

Side1: Mediapackage length:Standard

Gas-provision

hose system - 1:Baxter (delivery contents Baxter), w/o stop valve for gas hose

Make of gas outlets / Type / Valve unit / Color coding:

type 1: DELTAP, Presa Monoblocco, NF S 90-116 (AFNOR), EN ISO 9170-1 (Customer free issue)

make of Airmotor/ Type / Valve unit / Color coding:

make of AGSS/Type / Valve unit / Color coding:

High voltage provision

M - Rail / WireNut: 2 circuits (feeders)

net 1: NPS, net 2: NPS

make of electrical sockets / type / conducting:

type 1: Gewiss, GW24003, 1x Dose GW2020X (Type F), 10A, w/o cover, w/o control light, w/o label, 1x Fuse GW20401 6,3x32 10A, with finger protection (Customer free issue)

make of CEE:

make of earthing pins:

type 1: Multi Contact (Supply Baxter)

System head top view / Network supply

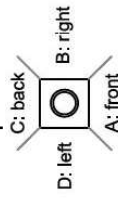

System head dimensions/own weight
L 310x310x750mm (28.6kg)

Customer ref. no:	Project:	GM MEDICA
Quotation no:	Customer:	.
Room:	TM order no:	. + . /
	Amount:	1
Released for production:	TRUPOINT 5000-1465	
Date:.....	-Field of application: Other-Internat.Standard:US / 120 V / 60 Hz	
Signature:....	Order drawing no:	Page 4 of 4
Changes after release may cause delay in shipment or price corrections	Techn.SOC Annex A1	Print: 28.3.24

3D-view CSU

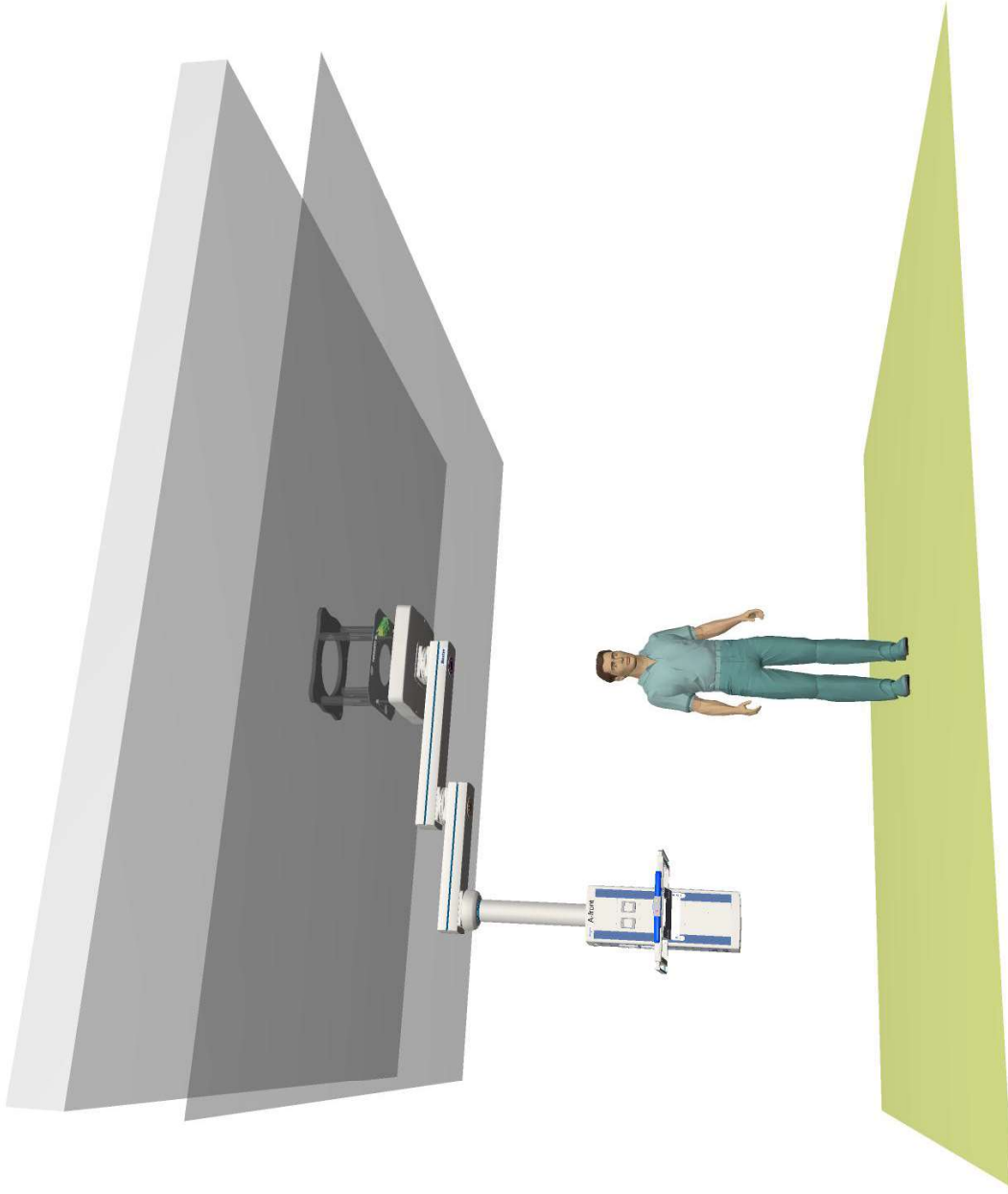

Customer ref. no:	220203-39753-ITM216_BA	Project:	GM MEDICA
Quotation no:	1. TRUPORT	Customer:	. + . /
Room:		TM order no:	
		Amount:	1
Released for production:		TRUPORT 5000-1465	
Date:.....		-Field of application: Other-Internat.Standard:IT / 230V / 50 Hz	
Signature:....		Order drawing no:	Page 1 of 4
Changes after release may cause delay in shipment or price corrections		Techn.SOC Annex A1	Print: 28.3.24
			Baxter

View CSU

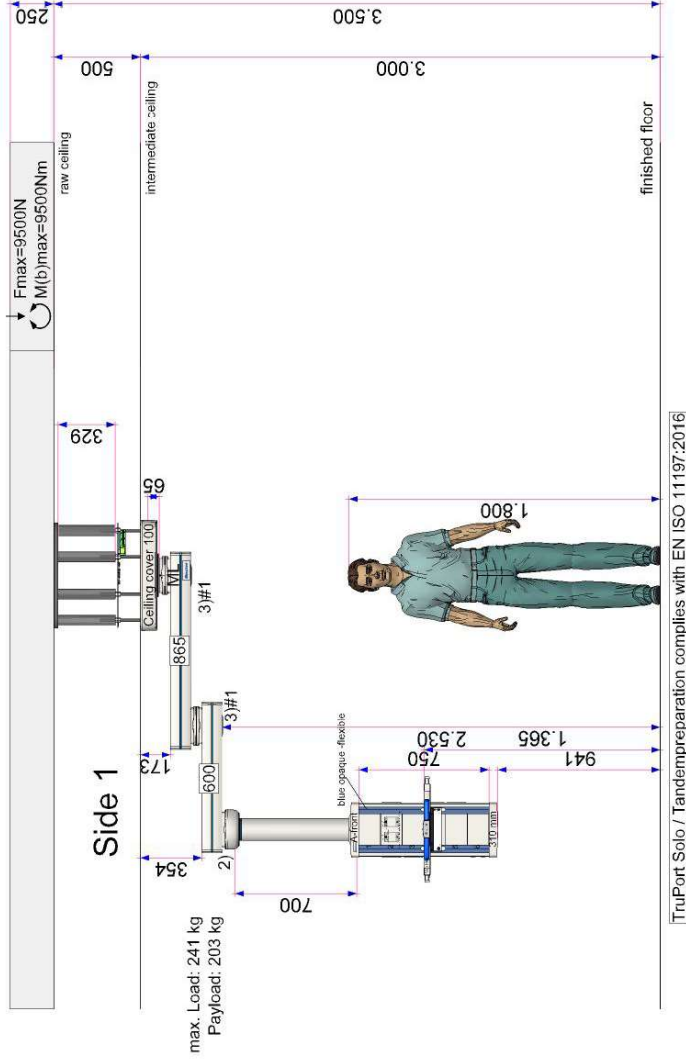

Cable conduit incl. placement of cables

(The contractor/customer is responsible for the wiring on site.)

Side 1: 1 x AD28.5/D20.5, (Low voltage cables provision: none)

CSU-flange Solo (4x)

additional information



Brake Type Legend:
1) electro pneumatic brake
2) mechanical friction brake, adjustable
3) pneumatic brake; 4) electro magnetic brake

Customer ref. no: 220203-39753-ITM216_BA
Quotation no: 1. TRUपोर्ट
Room: . . . / . . . / . . .
Project: GM MEDICA
Customer: . . .
TM order no: . . .
Amount: 1

Released for production:

Date:

Signature:

Changes after release may cause delay
in shipment or price corrections

TRUपोर्ट 5000-1465

-Field of application: Other-Internat.Standard.IT / 230V / 50 Hz

Order drawing no:

Techn.SOC Annex A1

Page 2 of 4

Print: 28.3.24

View system head side 1 with components/accessories

A (front)

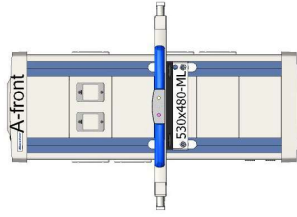

D (left)

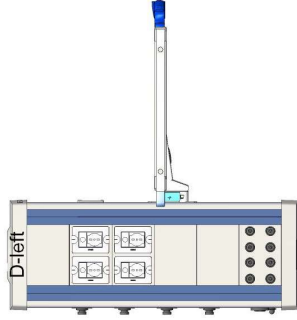

C (back)

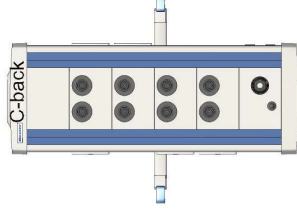

B (right)

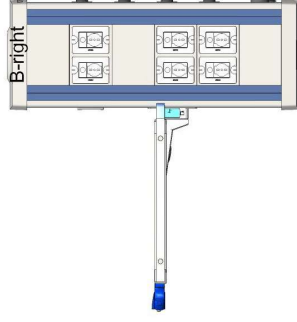

Components and accessories system head side 1

- 1 Shelf 530x480 ML 1851042
- 1 Equipment rail shelf ML (set) 1851210
- 1 Operating handle shelf ML 1851208

Customer ref. no:	220203-39753-ITM216_BA	Project:	GM MEDICA
Quotation no:	1. TRUPORT	Customer:	. + . /
Room:		TM order no:	1
		Amount:	
Released for production:		TRUPORT 5000-1465	
Date:.....		-Field of application: Other -Internat.Standard:IT / 230V / 50 Hz	
Signature:....		Order drawing no:	
Changes after release may cause delay in shipment or price corrections		Techn.SOC Annex A1	
		Baxter	

View system head side 1

A (front)

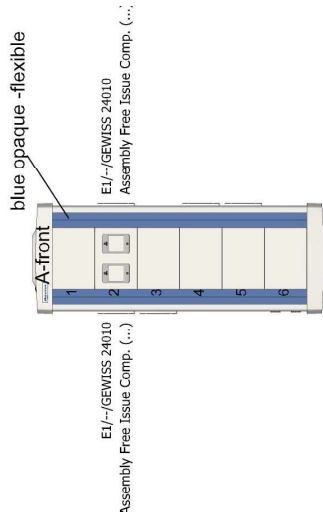

D (left)

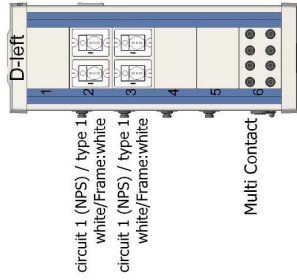

C (back)

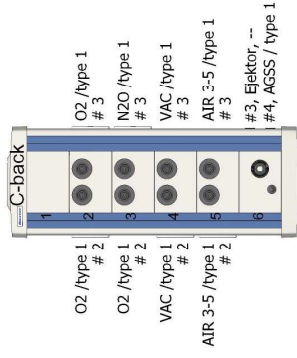

B (right)

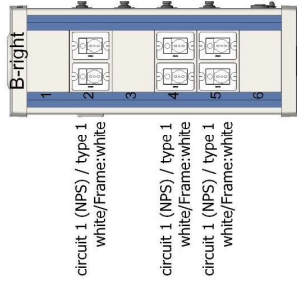

Media package

Side1: Mediapackage length Standard

Gas-provision

hose system - 1: Baxter (delivery contents Baxter), w/o stop valve for gas hose

Make of gas outlets / Type / Valve unit / Color coding:

type 1: DELTAP, Presa Monoblocco, NF S 90-116 (AFNOR), EN ISO 9170-1 (Customer free issue)

make of Airmotor/ Type / Valve unit / Color coding:

make of AGSS/ Type / Valve unit / Color coding:

type 1: DELTAP, TYPE 1 - L, EN ISO 9170-2, EN ISO 9170-2 (Customer free issue)

High voltage provision

M - Rail / direct cabling WAGO 2.5 mm²: 2 circuits (feeders)
net 1: NPS, net 2: NPS

make of electrical sockets / type / conducting:

type 1: Gewiss, GW24003, 1x Dose GW2020X (Type F), 10A, w/o cover, w/o control light, w/o label, 1x Fuse GW20401 6,3x32 10A, with finger protection (Customer free issue)

make of CEE:

make of earthing pins:

type 1: Multi Contact (Supply Baxter)

System head top view / Network supply



System head dimensions/own weight
L 310x310x750mm (28.6kg)

Customer ref. no:	Project:	GM MEDICA
Quotation no:	Customer:	.
Room:	TM order no:	. + . /
	Amount:	1
Released for production:		
Date:.....	TRUPORT 5000-1465	
Signature:....	-Field of application: Other -Internat.Standard.IT / 230 V / 50 Hz	
Changes after release may cause delay in shipment or price corrections	Order drawing no:	Page 4 of 4
	Techn.SOC Annex A1	Print: 28.3.24



REGIONE CAMPANIA
AZIENDA OSPEDALIERA DI RILIEVO NAZIONALE E DI ALTA SPECIALIZZAZIONE
"SANT'ANNA E SAN SEBASTIANO"
CASERTA

ATTESTAZIONE DI VERIFICA E REGISTRAZIONE CONTABILE

relativa alla **DELIBERAZIONE DEL DIRETTORE GENERALE** con oggetto:

**AGGIORNAMENTO TECNOLOGICO N° 6 UNITÁ PENSILI PER LE SALE OPERATORIE DI CARDIOCHIRURGIA
E CHIRURGIA VASCOLARE - CIG:[B124F9FA8C].**

ATTESTAZIONE DI VERIFICA E REGISTRAZIONE CONTABILE 1 (per le proposte che determinano un costo per l'AORN)

Il costo derivante dal presente atto : €109.919,56

- è di competenza dell'esercizio 2024 , imputabile al conto economico 5030301010 - Manut.ord.e riparaz.attrezz.tecn-scient.sanit.
da scomputare dal preventivo di spesa che presenta la necessaria disponibilità
- è relativo ad acquisizione cespiti di cui alla Fonte di Finanziamento

Caserta li, 17/06/2024

il Direttore
UOC GESTIONE ECONOMICO FINANZIARIA
Carmela Zito